

Korespondencyjne Mistrzostwa Polski 2009

Turniej nr 6

Polski Związek Brydża Sportowego

8 czerwca 2009

Rozdanie1; rozdawał N, obie przed partią.

1

<p>♠ 1086543 ♥ KJ ♦ 82 ♣ J85</p>	<p>♠ AK9 ♥ AQ9 ♦ AKJ5 ♣ 1062</p>	<table border="1" style="border-collapse: collapse; width: 40px; height: 40px; margin: 0 auto;"> <tr><td style="text-align: center;">N</td></tr> <tr><td style="text-align: center;">W E</td></tr> <tr><td style="text-align: center;">S</td></tr> </table>	N	W E	S	<p>♠ 72 ♥ 10432 ♦ 9743 ♣ 973</p>
N						
W E						
S						
<p>♠ QJ ♥ 8765 ♦ Q106 ♣ AKQ4</p>						

Nasz System:

W	N	E	S
–	1 ♣	pas	1 ♥
pas	2 BA	pas	3 ♣ ¹
pas	3 ♦ ²	pas	4 BA ³
pas	6 BA ⁴	pas	pas
pas			

¹ pytanie o fity w kierach i treflach

² brak fitu treflowego, niewykluczony fit kierowy

³ inwit, S ma 14 PC, nie są one jednak porażającej urody (m.in. trzy damy, choć treflowa wsparta jest starszymi honorami)

⁴ oczywiste przyjęcie, 21 PC

Wspólny Język:

W	N	E	S
–	1 ♣	pas	1 ♥
pas	2 ♦ ¹	pas	2 ♠ ²
pas	2 BA ³	pas	4 BA ⁴
pas	6 BA ⁵	pas	pas
pas			

¹ odwrotka

² tylko 4 ♥, 11+ PC

³ przejściowe, może partner wskaże cztery kara

⁴ modelowy układ 3–4–3–3, inwit

⁵ oczywiste przyjęcie, 21 PC



Ten szlemik powinien zostać zapowiedziany w zasadzie przez wszystkie pary NS uczestniczące w czerwcowym turnieju *Korespondencyjnych Mistrzostw Polski 2009*, sądzę nawet, iż niektóre duety zagrają w tym rozdaniu wielkiego szlema (w bez atu). Zawodnik S ma 14 PC nie najwyższej urody, powinien więc zadowolić się inwitem 4BA (minimum partnera to 18 PC, na NS nie ma też koloru uzgodnionego; S mógłby więc samodzielnie zapowiedzieć szlemika dopiero z 16 PC, bilans bezatutowy wymaga bowiem na tę grę trzydziestu czterech milionów). Otwierający, z solidną nadwyżką ponad minimum otwarcia, inwit ten z radością przyjmie.

Wprawdzie wielki szlem w bez atu łatwo w tym rozdaniu wychodzi, nie jest wszakże kontraktem prawidłowym. Jego powodzenie wymaga bowiem, aby spełniła się zarówno szansa treflowa (podział koloru 3–3 albo 4–2 z drugim waletem, albo 5–1 z waletem singlowym; wynosi ona zatem 36% + 16% + 2,5% = 54,5%), jak i kierowa (♥K pod impasem, ta szansa to 50%). Można wprawdzie w końcówce zamiast na impas

zagrać na przymus, niewiele to jednak z probabilistycznego punktu widzenia zmienia, wielki szlem w bez atut zostanie bowiem zrealizowany tylko w około 27% przypadków.

6BA(NS) zostanie natomiast wygrane, gdy zrealizuje się albo szansa treflowa (54,5%), albo kierowa (50%), co będzie miało miejsce w około 80% przypadków. Dochodzi bowiem jeszcze minimalna szansa, że wprawdzie ♥K znajduje się u E (i trefle nie dają czwartej wziętki), ale gracz W posiada w tym kolorze ♥W 10 sec.

Z punktu widzenia poprawnej gry w brydża rozdanie nie jest zatem sprawiedliwe, najwyższe noty otrzymają w nim bowiem te pary NS, które zapowiedzą i łatwo zrealizują niepolecany ani trochę przez teorię kontrakt 7BA.

Minimaks teoretyczny: 7 BA(NS), 13 lew; 1520 dla NS.

Maksymalne liczby lew możliwe do wzięcia przy grze w poszczególne miana:

♣	– 13 (NS);
♦	– 13 (NS);
♥	– 12 (NS);
♠	– 10 (NS);
BA	– 13 (NS).

Korespondencyjne Mistrzostwa Polski 2009

Turniej nr 6

Polski Związek Brydża Sportowego

8 czerwca 2009

Rozdanie 2; rozdawał E, po partii NS.

2

♠ A109
 ♥ J10
 ♦ K975
 ♣ K1084

♠ K8764
 ♥ Q8
 ♦ Q63
 ♣ 632

	N	
W		E
	S	

♠ J52
 ♥ K732
 ♦ 102
 ♣ Q975

♠ Q3
 ♥ A9654
 ♦ AJ84
 ♣ AJ

albo:

W	N	E	S
–	–	pas	1 ♥
pas	2 ♣	pas	2 ♦
pas	2 BA ¹	pas	3 BA ²
pas	pas	pas	

¹ forsujące, 11 PC gracza N wsparte są trzema dziesiątkami i dwoma dziewiątkami, wolno mu więc przesądzić ze swoją kartą końcówkę (po odpowiedzi 2 ♣ – późniejsze 2BA e-N-a forsują do końcówki)

² modelowo układ 2–5–4–2

Tak czy owak, zdecydowana większość duetów NS powinna zapowiedzieć w tym rozdaniu końcówkę bez atu – i zrealizować ją z jedną, dwiema albo nawet trzema nadróbkami. Teoretycznie rozgrywającemu należy się jedenaście wziętek, może bowiem wyrobić sobie drugą lewą w pikach, zaimpasować dwukrotnie kiery, celnie zaimpasować ♣D oraz wykonać w karach tzw. *impas Czekańskiego* (♦W z ręki S, a po zabiciu ♦K wstawionej przez W ♦D zaimpasowanie obrońcy E ♦10, akurat już zbędne, jako że honor ten jest w ręce E drugi). Wzięłyby wówczas dwie lewy pikowe, dwie kierowe, cztery karowe oraz trzy treflowe. A gdyby E zawistował w pika [bądź przeciwko 3BA(S) W wyszedł w ten kolor], rozgrywający – pod warunkiem celnego rozwiązania pierwszej lewy – zdobyłby dodatkową wziętkę w tym kolorze bez straty tempa. Powiedzmy, że na blotkę pikową N nie wstawiłby ze stołu damy i wzięłyby tę lewą pp10 w ręce. Potem rozgrywający zagrałby ♥W na *impas*, a W – po zabiciu ♥D – kontynuowałby ♠K. Następnie N puściłby ♥10 wkoło, zaimpasowałby trefle waletem w dziadku, po czym zagrałby stamtąd ♦A i ♦W wkoło. Gdyby W nie pobił go ♦D, rozgrywający musiałby jeszcze tylko odblokować się z ręki ♦9.

W	N	E	S
–	–	pas	1 ♥
pas	1 BA ¹	pas	2 ♦ ²
pas	2 BA ³	pas	3 BA
pas	pas	pas	

¹ w Naszym Systemie półforsujące, we Wspólnym Języku nieforsujące

² 5+♥–4+♦, do 17 PC

³ około 11 PC w składzie zrównoważonym albo quasi-zrównoważonym, inwit, karta zbyt dobra na zgłoszenie z nią *negatywnego wyboru koloru* 2♥ czy podniesienia do 3♦

W końcuce:

2

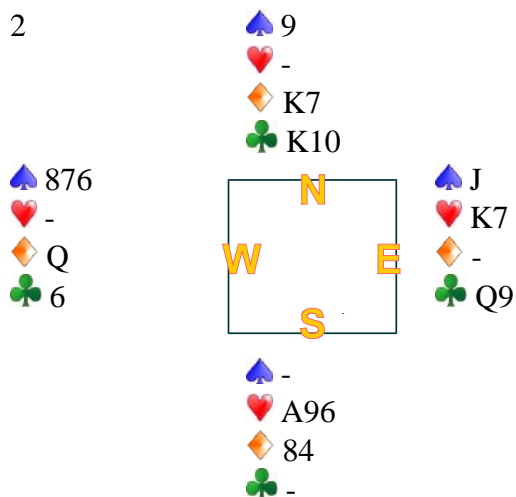

nastąpiłoby zagranie ♦4 do ♦K w ręce i obrońca **E** znalazłby się w trójkolorowym przymusie – każda jego wyrzutka wyrobiłaby przeciwnikowi dodatkową, dwunastą już wziętkę.

Rozgrywka na jedenaście (a po ataku pikowym – dwanaście) lew nie jest jednak oczywista, można wręcz określić ją jako daleką od naturalności, proszę jednak zauważyć, że także zawodnik **E** nie ma oczywistego pierwszego wistu ani dalszej obrony. W turniejowej praktyce wiele będzie zatem zależało od konkretnych poczynań rozgrywającego i obrońców (szczególnie gracza **E**), niełatwych, w może wręcz niemożliwych do pewnego przeanalizowania. Sądzę jednak, że w protokołach tego rozdania znajdzie się wcale niemało wpisów w wysokości 660 punktów dla **NS**, od czasu do czasu trafią się tam również zapisy jeszcze bardziej okazałe, tj. 690 dla tej strony. A w widne karty można tu zrealizować kontrakt jeszcze wyższy, mianowicie szlemika w kara. Tego również mógłby jednak dokonać jedynie prawdziwy wirtuoz rozgrywki...

Minimaks teoretyczny: 6 ♦(NS), 12 lew; **1370 dla NS.**

Maksymalne liczby lew możliwe do wzięcia przy grze w poszczególne miana:

♣ – 10 (NS);
♦ – 12 (NS);
♥ – 11 (NS);
♠ – 9 (NS);
BA – 11 (NS).

Korespondencyjne Mistrzostwa Polski 2009

Turniej nr 6

Polski Związek Brydża Sportowego

8 czerwca 2009

Rozdanie 3; rozdawał S, po partii WE.

3

<p>♠ A72 ♥ KJ9763 ♦ 2 ♣ A98</p>	<p>♠ Q9864 ♥ Q8 ♦ A106 ♣ 763</p>	<table border="1" style="border-collapse: collapse; width: 60px; height: 60px; margin: auto;"> <tr><td></td><td style="text-align: center;">N</td><td></td></tr> <tr><td style="text-align: center;">W</td><td></td><td style="text-align: center;">E</td></tr> <tr><td></td><td style="text-align: center;">S</td><td></td></tr> </table>		N		W		E		S		<p>♠ J103 ♥ A104 ♦ QJ543 ♣ KJ</p>
	N											
W		E										
	S											
		<p>♠ K5 ♥ 52 ♦ K987 ♣ Q10542</p>										

W	N	E	S
–	–	–	pas
1 ♥	pas ¹	2 ♦ ²	pas
2 ♥	pas	4 ♥	pas
pas	pas		

¹ nie polecam wejścia 1♠ (słaby kolor, słaba karta)

² marne 12 PC, alternatywnie można więc dać z tą ręką naturalny albo konwencyjny (w zależności od możliwości czy konieczności systemowych) inwit do końcówki z fitem kierowym

W ma wszakże kartę dużo lepszą od swojego partnera (mimo że formalnie obaj posiadają po 12 PC), standardowym kontraktem w tym rozdaniu powinna więc być końcówka w kiery. Jeśli przeciwko tej grze zawodnik N wyjdzie w piki (atak dosyć naturalny i ze wszech miar godny polecenia), broniący dostaną potem karo i odbiorą pika, skutkiem czego ograniczą przeciwnika do (zawsze mu należnych) jedenastu wziętek. Po każdym innym ataku kontrola nad rozdaniem przejdzie jednak w ręce rozgrywającego i będzie on już w stanie zrobić nielicytowanego szlemika. A ta lewa – dwunasta – będzie w turnieju istotnie decydować o nocie dla obu stron, za 680 WE otrzymają bowiem – jak sędzę – ponad 90% wyniku maksymalnego, podczas gdy ich 650 punktów oscylować będzie w okolicach średniej.

Powiedzmy, że przeciwko 4♥(W) zawodnik N wyjdzie superpasywnie w trefla. Rozgrywający utrzyma się ♣A w ręce i natychmiast wyjdzie stamtąd blotką karo. Jeżeli N wskoczy wówczas ♦A, W zaekspasuje potem jego partnerowi ♦K i przebiję w ręce jeszcze jedną kartę tego koloru, wyrobi sobie więc w nim dwie forty w dziadku i pozbędzie się na nie z ręki obu blotek pikowych (sześć kierów w ręce, dwa trefle, treflowa przebitka na stole, dwa kara i pik). Kiedy zaś N w pierwszej rundzie kar asem nie wskoczy, rozgrywający zadysponuje z dziadka damę i lewę tę zdobędzie zawodnik S na ♦K. Teraz jednak W przebiję w ręce dwa kara (a przynajmniej będzie mógł to zrobić), od e-N-a spadnie pierwotnie trzeci as w tym kolorze i znów na stole będą leżały dwie forty. Rozgrywający wyrzuci na nie z ręki dwie blotki pikowe, także w tym wariantcie rozwoju wydarzeń zrobi zatem nielicytowanego szlemika, czym zapewni swojej stronie bardzo wysoką notę turniejową.

Jestem wszakże pewien, że na wielu stołach N zaatakuje w pika i przeciwnik będzie musiał się zadowolić jedenastoma wziętkami.

Minimaks teoretyczny: 5♥(WE), 11 lew; **650 dla WE.**

Maksymalne liczby lew możliwe do wzięcia przy grze w poszczególne miana:

♣ – 7 (E!);
♦ – 8 (WE);
♥ – 11 (WE);
♠ – 7 (WE);
BA – 10 (WE).

Korespondencyjne Mistrzostwa Polski 2009

Turniej nr 6

Polski Związek Brydża Sportowego

8 czerwca 2009

Rozdanie 4; rozdawał W, obie po partii.

4

♠ 3
 ♥ A762
 ♦ AK954
 ♣ 1097

♠ KQ74
 ♥ KQ83
 ♦ 10873
 ♣ A

	N	
W		E
	S	

♠ AJ8652
 ♥ J
 ♦ QJ
 ♣ Q632

♠ 109
 ♥ 10954
 ♦ 62
 ♣ KJ854

W	N	E	S
1 ♦ ¹	pas	1 ♠	pas
3 ♠ ²	pas	4 ♠	pas
pas	pas		

¹ marne trochę te kara, ale jednak to czwarty honor

² karta graniczna pomiędzy rebidem 2♠ a 3♠

albo:

W	N	E	S
1 ♦ ¹	pas	1 ♠	pas
2 ♠ ²	pas	4 ♠ ³	pas
pas	pas		

¹ marne trochę te kara, ale jednak to czwarty honor

² trójkolorówka to karta na ogół niesympatyczna

³ E ma tu jednak rezerwy

Także ta dograna – w piki – powinna zostać zapowiedziana na zdecydowanej większości stołów czerwcowego turnieju *Korespondencyjnych Mistrzostw Polski 2009*. Standardowa będzie też liczba wziętych lew – rozgrywający będzie musiał oddać kiera i dwa kara, zrobi zatem równo swoje. Żadnych sensacji w rozdaniu tym zatem nie przewiduję.

Minimaks teoretyczny: 4 ♠(WE), 10 lew; **620 dla WE.**

Maksymalne liczby lew możliwe do wzięcia przy grze w poszczególne miana:

♣ – 8 (NS);
♦ – 7 (WE);
♥ – 8 (NS);
♠ – 10 (WE);
BA – 7 (WE).

Korespondencyjne Mistrzostwa Polski 2009

Turniej nr 6

Polski Związek Brydża Sportowego

8 czerwca 2009

Rozdanie 5; rozdawał N, po partii NS.

5

<p>♠ K982 ♥ 6 ♦ AQ82 ♣ KQ109</p>	<p>♠ AQ4 ♥ KJ54 ♦ 9653 ♣ 85</p> <table border="1" style="border-collapse: collapse; width: 60px; height: 60px; margin: 0 auto;"> <tr><td></td><td style="text-align: center;">N</td><td></td></tr> <tr><td style="text-align: center;">W</td><td></td><td style="text-align: center;">E</td></tr> <tr><td></td><td style="text-align: center;">S</td><td></td></tr> </table>		N		W		E		S		<p>♠ J1053 ♥ Q7 ♦ J107 ♣ AJ72</p>
	N										
W		E									
	S										
	<p>♠ 76 ♥ A109832 ♦ K4 ♣ 643</p>										

W	N	E	S
–	pas	pas	2♦ ¹
ktr.	3♥ ²	pas	pas
ktr. ³	4♥	4♠	pas
pas	pas		

W	N	E	S
–	pas	pas	2♥ ¹
ktr.	4♥ ²	pas ³	pas
ktr. ⁴	pas	4♠	pas
pas	pas		

¹ słabe dwa

² na linii NS znajduje się dziesięć kierów, e-N-owi wolno zatem wspiąć się na szczebel czterech

³ niektórzy zawodnicy E już teraz zgłoszą 4♠, mogą bowiem liczyć na pełne wyłączenie kierowe (i krótkość w tym kolorze w ręce partnera)

¹ multi

² dobre fity w obu kolorach starszych, w zasadzie blokujące

³ kontra wywoławcza

W tym drugim wypadku N nie będzie pewien, jaki kolor ma partner (z jego punktu widzenia są to raczej piki), nie będzie zatem mógł zablokować od razu na maksymalnej wysokości. Tak czy owak, 4♥ strony NS będą na ogół przelicytowane raczej atakującymi, ale może po części atakująco-obronnymi czterema pikami. Rozgrywający zrobi łatwo swoje, ma bowiem do oddania jedynie kiera i dwie lewy atutowe, WE zapiszą więc sobie 420 punktów.

Jak widać, 4♥ byłyby dla strony NS opłacalne, nawet z kontrą. Rozgrywający taki kontrakt oddałby bowiem tylko dwa trefle i dwa kara, wpadłby zatem bez jednej. A gdyby ♦K znajdował się nie u S, tylko w ręce N, końcówka w kiery byłaby na tej linii wykładana. Natomiast 4♠ przeciwników kładłoby się bez jednej, to one z kolei byłyby jednak wówczas znakomitą obroną. Tak, kiery przeciwko pikom to na ogół sytuacja frapująca...

Minimaks teoretyczny: 4♠(WE), 10 lew; 420 dla WE.

Maksymalne liczby lew możliwe do wzięcia przy grze w poszczególne miana:

♣	– 9 (WE);
♦	– 8 (WE);
♥	– 9 (NS);
♠	– 10 (WE);
BA	– 5 (NS, WE!).

Korespondencyjne Mistrzostwa Polski 2009

Turniej nr 6

Polski Związek Brydża Sportowego

8 czerwca 2009

Rozdanie 6; rozdawał E, po partii WE.

6

♠ J5432
 ♥ AJ854
 ♦ 7
 ♣ 42

♠ AK6
 ♥ Q93
 ♦ AQ652
 ♣ A10

♠ Q8
 ♥ 1076
 ♦ J3
 ♣ 987653

♠ 1097
 ♥ K2
 ♦ K10984
 ♣ KQJ

W N
 E S

W	N	E	S
–	–	pas	1 ♦
1 BA ¹	2 ♣ ²	pas	2 ♠
pas	pas	pas	

¹ mimo 19 PC można śmiało wejść z tą ręką 1BA

² konwencyjne wskazanie kolorów starszych!

albo:

W	N	E	S
–	–	pas	1 ♦
ktr. ¹	1 ♠ ²	pas	1 BA
pas ³	2 ♥	pas	2 ♠
pas	pas	pas	

¹ gdy W uzna swą kartę za zbyt silną na wejście 1BA

² naturalne, 4+♠, 6+PC

³ teraz W widzi już, że nic w tym rozdaniu nie zwojuje

Jeśli zawodnik E przepchnie się po 2♠ w 3♣, przeciwnicy najprawdopodobniej pozwolą mu je rozgrywać, być może S zaaplikuje nawet na tę grę kontrę (co jest jednak wątpliwe). Zresztą te 3♣(E) zostaną położone wyłącznie po ataku ♥K (broniący wezmą wówczas trzy lewy w tym kolorze oraz dwa trefle), po każdym innym wstępie rozgrywający wyrzuci jednego kiera na piki i łatwo już zrobi swoje (zaimpasuje bowiem ♦K).

Najwyższym kontraktem, jaki w rozdaniu tym może zrealizować strona NS, są natomiast 2♠. Oczywiście broniący będą jednak musieli pamiętać o odebraniu lewy karowej, zanim rozgrywający pozbędzie się z ręki singletona w tym kolorze na trefla. N przebije też w dziadku trzecią rundę kierów, chyba że przeciwnicy trzykrotnie połączą mu atuty, wówczas będzie musiał zaimpasować ♥D.

Minimaks teoretyczny: 2♠(NS), 8 lew; **110 dla NS.**

Maksymalne liczby lew możliwe do wzięcia przy grze w poszczególne miana:

♣	– 8 (WE);
♦	– 6 (NS, WE!);
♥	– 7 (NS);
♠	– 8 (NS);
BA	– 7 (NS).

Korespondencyjne Mistrzostwa Polski 2009

Turniej nr 6

Polski Związek Brydża Sportowego

8 czerwca 2009

Rozdanie 7; rozdawał S, obie po partii.

7

♠ A73
 ♥ Q6
 ♦ A52
 ♣ K10932

♠ K654
 ♥ AK3
 ♦ 10843
 ♣ Q7

♠ 108
 ♥ 975
 ♦ 976
 ♣ AJ654

♠ QJ92
 ♥ J10842
 ♦ KQJ
 ♣ 8

W N
 E S

W	N	E	S
–	–	–	pas
1 ♣	pas	1 ♦	1 ♥
pas	1 BA	pas	pas
pas			

Na większości stołów czerwcowego turnieju *Korespondencyjnych Mistrzostw Polski 2009* ostatecznym kontraktem stanie się właśnie 1BA(N). Rozkłady są jednak dla tej strony bardzo korzystne, jeżeli więc tylko rozgrywający je wykorzysta, będzie w stanie skompletować aż dziewięć wziętek. Będzie to tym łatwiejsze, że przeciwko tej grze obrońca E wyjdzie najprawdopodobniej w blotkę treflową i N dostanie lewą na króla w tym kolorze. Potem rozgrywający bez trudu wyrobi sobie kiery (kolor ten dzieli się bowiem 3-3), w eźmie więc trzy lewy kierowe, trzy kara, trefla i dwa piki (po impasie króla w tym ostatnim kolorze). A broniący będą mogli odebrać jedynie dwa kiery i dwa trefle. Protokoły rozdania zdominują zatem zapisy 150 dla NS, a od czasu do czasu trafi się w nich nawet 600 – za zrealizowaną przez tę stronę licytowaną końcówkę w to miano.

Minimaks teoretyczny: 3 BA(NS), 9 lew; **600 dla NS.**

Maksymalne liczby lew możliwe do wzięcia przy grze w poszczególne miana:

♣	– 7 (NS);
♦	– 7 (NS);
♥	– 8 (NS);
♠	– 9 (NS);
BA	– 9 (NS).

Korespondencyjne Mistrzostwa Polski 2009

Turniej nr 6

Polski Związek Brydża Sportowego

8 czerwca 2009

Rozdanie 8; rozdawał W, obie przed partią.

8

<p>♠ 974 ♥ K75 ♦ Q7652 ♣ 93</p>	<p>♠ 3 ♥ AQ982 ♦ A103 ♣ 10864</p> <table border="1" style="margin: auto; text-align: center;"> <tr><td></td><td>N</td><td></td></tr> <tr><td>W</td><td></td><td>E</td></tr> <tr><td></td><td>S</td><td></td></tr> </table>		N		W		E		S		<p>♠ AKJ ♥ J3 ♦ J4 ♣ KQJ752</p>
	N										
W		E									
	S										
	<p>♠ Q108652 ♥ 1064 ♦ K98 ♣ A</p>										

W	N	E	S
pas	pas ¹	1 BA ²	2 ♠ ³
pas	pas	pas	

¹ podobno w nowoczesnym brydżu należy z taką kartą bezwzględnie otworzyć licytację, my nie gramy jednak jeszcze aż tak nowocześnie

² takie otwarcie jest już jednak jak najbardziej polecane, sześciokart treflowy nie jest ku temu żadną przeszkodą

³ jednokolorowa ręka na pikach

Stronie NS nieco lepiej grałoby się w kiery [teoretycznie rzecz ujmując, 4♥(N) bezwzględnie położyłby jedynie pierwszy wist blotką treflową (!), spod mariasza z waletem, dziewięć lew byłoby jednak w zawsze gwarantowane], po otwarciu 1BA(E) większość zawodników S wejdzie jednak 2♠ i na tym licytacja wygaśnie. Zresztą dobry rozgrywający nie powinien niczego żałować, tylko skupić się na tym, aby także w piki zdobyć dziewięć wziętek. Powiedzmy, że przeciwko 2♠(S) zawodnik W odda optymalny dla obrony wist treflowy. E będzie musiał wstawić na trzeciej ręce ♣W (partner mógł wyjść w singletona), więc S weźmie tę lewę ♣A w ręce, po czym powinien od razu zagrać w atu. Z ręki – bowiem po otwarciu przez E 1BA nie ma w zasadzie potrzeby, aby podgrywać piki ze stołu. E weźmie lewę ♠W i powtórzy ♣K. Rozgrywający przebiję w ręce i znów wyjdzie stamtąd w pika, a z dziadka wyrzuci kiera. E utrzyma się ♠K i gdy zagra po raz trzeci w trefle, S będzie mógł albo przebić ♠D bądź ♠10, albo wyrzucić z ręki kiera bądź blotkę karowa. W toku dalszej gry rozgrywający albo wyrobi sobie fortę kierową (oddając wziętkę w tym kolorze beztreflowemu już graczowi W), albo zdusi lewego obrońcę w przymusie kierowo-karowym. W każdym razie nie powinien oddać nic ponad trzy lewy atutowe i kierową (bądź cztery atutowe, gdy na trefla wyrzuci z ręki kiera albo karo – W pobije bowiem tę lewę ♠9).

Minimaks teoretyczny: 3♥(NS), 9 lew albo 3♠(NS), 9 lew; **140 dla NS.**

Maksymalne liczby lew możliwe do wzięcia przy grze w poszczególne miana:

♣	– 6 (NS, WE!);
♦	– 7 (NS);
♥	– 9 (NS);
♠	– 9 (NS);
BA	– 6 (NS, WE!).

Korespondencyjne Mistrzostwa Polski 2009

Turniej nr 6

Polski Związek Brydża Sportowego

8 czerwca 2009

Rozdanie 9; rozdawał N, po partii WE.

9

♠ J6
 ♥ K92
 ♦ KQJ107
 ♣ K103

♠ KQ4
 ♥ Q108543
 ♦ 8
 ♣ 974

♠ 1087532
 ♥ ==
 ♦ 6432
 ♣ A86

♠ A9
 ♥ AJ76
 ♦ A95
 ♣ QJ52

W N E S

W	N	E	S
–	1 ♦	pas ¹	1 ♥
pas	1 BA	pas	3 BA
pas	pas	pas	

¹ rzecz jasna, nie ma mowy o wejściu 1♠ ani nawet 2♠

Jeśli tylko gracz **E** zachowa chwalebne milczenie (a nie ma najmniejszych powodów, aby licytować tak słabe piki z tak słabą kartą), a potem przeciwko ostatecznym 3BA(N) wyjdzie ze swojego najdłuższego koloru, rozgrywający będzie musiał zaznać goryczy porażki. Oczywiście pod dodatkowym warunkiem, że jego partner nie zablokuje koloru, tj. po przepuszczeniu pierwszej lewy przez rozgrywającego weźmie ją figurą i będzie kontynuował drugą figurą (a kiedy pierwsza lewa zostanie zabita asem w dziadku, dołoży w niej figurę – czytelnie króla). Rozgrywający będzie dysponował jedynie ośmioma wziętkami, a kiedy w pogoni za dziewiątą zagra w trefle, broniący zabiją ♣A i odbiorą pięć pików. Dziewiątej wziętki nie przyniesie też e-N-owi impas kierowy, **W** ma bowiem w tym kolorze damę z dziesiątką. Najlepszym posunięciem rozgrywającego będzie zatem odegranie swoich ośmiu lew i pogodzenie się z wpadką bez jednej.

Tylko tam, gdzie **E** mało rozważnie wejdzie do licytacji pikami, na szczeblu jednego czy dwóch, przeciwnicy zostaną ostrzeżeni o swej słabości w tym kolorze, mogą wówczas zrezygnować z gry w bez atu i zapowiedzieć wykładaną końcówkę w kara [z naturalnej ręki N, 5♦(S) położyłby bowiem atak kierowy – do przebitki, i odwrót ze strony **E** w pika]. Inna, w turnieju na maksy niezbyt jednak prawdopodobna ewentualność, to sekwencja następująca:

W	N	E	S
–	1 ♦	pas ¹	1 ♥
pas	1 BA	pas	2 ♣ ²
pas	2 ♠ ³	pas	3 ♣ ⁴
pas	3 ♥ ⁵	pas	4 ♥/5 ♦
pas	pas	pas	

¹ rzecz jasna, nie ma mowy o wejściu 1♠ ani nawet 2♠

² PRO

³ góra rebidu (13 PC, ale ładny sekwens karowy), trzy kiery

⁴ naturalne, **S** bada, czy przypadkiem nie ma dziury w pikach

⁵ fit trzykartowy niezłej jakości, obawa o piki

Jak już jednak wspomniałem, w turnieju na maksy mała który gracz **S** będzie się bawił w tropienie ewentualnej słabości w pikach, zdecydowana większość szybko wrzuci 3BA. Jeśli bowiem nawet z pikami jest krucho, to nie poinformowani o tym przeciwnicy wcale nie muszą w ten kolor wyjść. Zwłaszcza że na wiście przeciwko kontraktowi firmowemu znajdzie się obrońca **E**, który miał możliwość zgłoszenia pików na szczeblu jednego, ale z niej nie skorzystał...

Inna sprawa, że wspomniani wyżej tropiciele mogą skończyć jeszcze gorzej, gdy zdecydują się na siedmioatutowe 4♥. Kolor ten dzieli się bowiem fatalnie i końcówka weń zostanie przegrana co najmniej bez dwóch. Jediną dograną, jaką w rozdaniu tym można zrealizować bez pomocy ze strony przeciwników, jest bowiem 5♦, i to wyłącznie z ręki **N**!

Minimaks teoretyczny: 5♦ (N!), 11 lew; **400 dla NS.**

Maksymalne liczby lew możliwe do wzięcia przy grze w poszczególne miana:

♣	– 8 (NS);
♦	– 11 (N!);
♥	– 8 (NS);
♠	– 7 (WE);
BA	– 8 (NS).

Korespondencyjne Mistrzostwa Polski 2009

Turniej nr 6

Polski Związek Brydża Sportowego

8 czerwca 2009

Rozdanie 10; rozdawał E, obie po partii.

10

♠ 1074
 ♥ AK102
 ♦ Q3
 ♣ KQ54

♠ J62
 ♥ J875
 ♦ J104
 ♣ AJ10

♠ AQ95
 ♥ Q64
 ♦ 9875
 ♣ 96

♠ K83
 ♥ 93
 ♦ AK62
 ♣ 8732

W N
 E S

W	N	E	S
–	–	pas	pas
pas	1 ♣	pas	1 BA
pas	pas	pas	

Znów na linii NS wychodzą 3BA, zdecydowana większość par zagra jednak tylko 1BA, na tyle bowiem pozwala bilans (no, ściśle mówiąc – w rozdaniu jest bilans na 2BA). Inna sprawa, iż aby po naturalnym ataku blotką kierową wziąć dziewięć lew, rozgrywający (S) musiałby zabić pierwszą lewę asem. Gdyby bowiem dodał ze stołu blotkę, straciłby bezcenne tempo i już musiałby się zadowolić tylko ośmioma wziętkami (chyba że po utrzymaniu się ♥D E odwróciłby w trefle, to jednak byłoby zagranie absurdalne). Aby wziąć lew dziewięć, S musiałby zabić pierwszą lewę ♥A, a potem przejść do ręki karem (lub zagrać w piki) i podegrać stamtąd trefle. Po powtórzeniu tego manewru rozgrywający dysponowałby trzema wziętkami treflowymi, trzema karowymi, dwoma kierowymi i pikową. A broniący byłiby w stanie odebrać jedynie ♣A i trzy piki.

Myślę zatem, że już zapis w wysokości 150 punktów zapewni stronie NS zupełnie przyzwoitą notę, końcówki będą bowiem licytowane (i realizowane) niezbyt często, a niejeden rozgrywający skompletuje tylko osiem wziętek.

Minimaks teoretyczny: 3 BA(NS), 9 lew; **600 dla NS.**

Maksymalne liczby lew możliwe do wzięcia przy grze w poszczególne miana:

♣	– 10 (NS);
♦	– 8 (NS);
♥	– 8 (NS);
♠	– 8 (NS);
BA	– 9 (NS).

Korespondencyjne Mistrzostwa Polski 2009

Turniej nr 6

Polski Związek Brydża Sportowego

8 czerwca 2009

Rozdanie 11; rozdawał S, obie przed partią.

11

♠ 10832
♥ AK3
♦ 97
♣ J963

♠ A95
♥ 9875
♦ AK10
♣ AKQ

	N	
W		E
	S	

♠ J74
♥ 1042
♦ J843
♣ 1082

♠ KQ6
♥ QJ6
♦ Q652
♣ 754

W	N	E	S
-	-	-	pas
1 ♣	pas	1 ♦	pas
1 BA	pas	pas	pas

I w tym rozdaniu najczęstszym kontraktem będzie 1BA(W), otwierającego nie stać bowiem na wyższy rebid. Kontrakt ten zostanie łatwo wygrany, każdy szanujący się rozgrywający powinien sobie jednak postawić za cel zdobycie (cennej) nadrobki. Optymalny dla obrońców będzie pierwszy wist treflowy, na taki właśnie atak powinien się zresztą zawodnik N zdecydować, jego czterokartowe trefle są bowiem solidniejsze od czterokartowych pików (a z sekwencji, jak miała miejsce, nie wynika szczególna preferencja dla wistu w kolor starszy). Rozgrywający utrzyma się wówczas w ręce, po czym zagra w kiery, aby wyrobić sobie w tym kolorze fortę (siódmą wziętkę). Przez pierwszych sześć lew będzie więc trwał ping-pong treflowo-kierowy pomiędzy graczami N i W, w siódmej lewy obrońca ściągnie wyfortowanego ♣W, rozgrywający wyrzuci wówczas z ręki pika, a sytuacja będzie wyglądała następująco:

11

♠ 10832
♥ -
♦ 97
♣ -

♠ A9
♥ 9
♦ AK10
♣ -

	N	
W		E
	S	

♠ J74
♥ -
♦ J84
♣ -

♠ KQ6
♥ -
♦ Q65
♣ -





Aby od razu nie podarować przeciwnikowi ósmej wziętki w karach, N wyjdzie teraz blotką pikową, ze stołu zostanie dołożona blotka, a S wstawi na trzeciej ręce damę, którą W pobije asem. Następnie rozgrywający ściągnie fortę kierową, zrzucając ze stołu karo, a S będzie musiał wysinglować ♠K albo odrzucić drugie karo i

zostawić sobie w tym kolorze już tylko drugą damę. Przeciwnik wpuści go wówczas pikiem i prawy broniący będzie musiał wyjść w karo, spod damy. Rozgrywający zrobi wtedy w ręce impas dziesiątką i to będzie jego ósma wziętka.

Oczywiście możliwe są też inne warianty przebiegu rozgrywki i obrony, zawsze jednak gracz **W** będzie poważnym pretendentem do zrobienia na kontrakt 1BA nadróbki (teoretycznie zresztą jak najbardziej mu należącej).

Minimaks teoretyczny: 2 BA(WE), 8 lew; **120 dla WE.**

Maksymalne liczby lew możliwe do wzięcia przy grze w poszczególne miana:

	- 7 (WE);
	- 8 (WE);
	- 7 (WE);
	- 7 (WE);
	BA - 8 (WE).

Korespondencyjne Mistrzostwa Polski 2009

Turniej nr 6

Polski Związek Brydża Sportowego

8 czerwca 2009

Rozdanie 12; rozdawał W, po partii NS.

12

♠ 876
 ♥ ==
 ♦ K1085
 ♣ AK9753

♠ 10
 ♥ AKJ108764
 ♦ Q2
 ♣ Q4

	N	
W		E
	S	

♠ Q92
 ♥ Q932
 ♦ A976
 ♣ J8

♠ AKJ543
 ♥ 5
 ♦ J43
 ♣ 1062

W	N	E	S
4 ♣ ¹	pas ²	4 ♥ (?)	4 ♠ ³
pas	5 ♥ ⁴	6 ♥ ⁵	pas
pas	6 ♠	7 ♥ ⁶	ktr.
pas	pas	pas	

¹ w tych założeniach 8–8,5 lewy w oparciu o kierowy *kolor prawdopodobnie pełny*

² ewentualna kontra e-N-a powinna być wywoławcza przeciwko kierom, jeśli jednak brak takiego uzgodnienia, N może z powodzeniem zgłosić treflową kontrę wartościowo-wistową

³ ryzykowne, ale w zasadzie konieczne

⁴ *cuebid*, inwit szlemikowy

⁵ E usiłuje nadrobić swoje niedopatrzenie z poprzedniego okrążenia

⁶ nie udało się, trzeba zatem przynajmniej tego szlemika przeciwników opłaczalnie obronić (a że obrona ta jest opłacalna – to więcej niż pewne)

albo:

W	N	E	S
4 ♣ ¹	pas ²	5 ♥ ³	pas
pas	pas		

¹ w tych założeniach 8–8,5 lewy w oparciu o kierowy *kolor prawdopodobnie pełny*

² ewentualna kontra e-N-a powinna być wywoławcza przeciwko kierom, jeśli jednak brak takiego uzgodnienia, N może z powodzeniem zgłosić treflową kontrę wartościowo-wistową

³ E powinien antycypować, że na 4 ♥ się raczej nie skończy, i zalicytować (co najmniej) 5 ♥, możliwe są też z jego strony różne zapowiedzi psychologiczno-taktyczne

Myślę jednak, że 5 ♥ w zupełności wystarczy, jest wcale niemała szansa na to, że zapowiedź ta zakończy licytację (oczywiście pod warunkiem że N po 4 ♣ W spasował). Pewności jednak nie ma, wprowadzie S na pewno nie zgłosi wówczas 5 ♠, ale jego partner może na pozycji *re-open* te 5 ♥ skontrolować. Według ustaleń niektórych czołowych par polskich, taka kontra (po uprzednim pasie na otwarciu 4 ♣) jest także wywoławcza, ale gracz tak licytujący wykazuje co najwyżej umiarkowane zainteresowanie pikami (kontra jest zatem przede wszystkim wywołaniem kolorów młodszych). Jeżeli jednak licytacja tak się potoczy, to S i tak zgłosi piki na szczeblu pięciu, ale kiedy E przelicytuje je następnie sześcioma kierami, zapowiedź ta (z kontrą) zakończy już najprawdopodobniej licytację.

Trudno zresztą w tak układowym, dynamicznym rozdaniu być prorokiem, tym bardziej że wiele zależy tu od ustaleń obronnych par NS po otwarciu W 4 ♣. Niektóre, a może nawet większość, nie mają żadnych lub obowiązują u nich jedynie tzw. zasady ogólne, na mocy których kontra na sztuczną odzywkę 4 ♣ po prostu wskazuje trefle. Z drugiej strony, nie wszyscy grają konwencją o wdzięcznej nazwie *teksas południowoafrykański* (gdzie otwarcia 4 ♣/♦ to silne – przynajmniej jeśli chodzi o liczbę lew wygrywających i jakość podstawowego longera – bloki na kierach/pikach), na wielu stołach padnie więc naturalne otwarcie 4 ♥. Dalszy bieg wydarzeń niełatwo przewidzieć, niektórzy zawodnicy N na pewno zainteresują wówczas wywoławczą kontrą albo 5 ♣. Generalnie jednak, tam gdzie NS dopadną szlemika, przeciwnicy powinni bronić

do upadłego: sześcioma kierami (szlemika w trefle) czy nawet siedmioma kierami (szlemika w piki). Zawodnik **E** będzie wiedział, że gra premiowa przeciwników prawie na pewno wychodzi, nie ma bowiem dla nich w swej karcie żadnych przykrych niespodzianek rozkładowych. A po licytacji, jaka miała miejsce, także jego ♠D nie ma najmniejszych szans na przeżycie.

Mimo swojej – w dużej mierze – nieprzewidywalności rozdanie zapowiada się bardzo ciekawie. Rozgrywka na linii **NS** będzie się bowiem toczyła prawie w widne karty, strona ta nie powinna mieć zatem problemów ze zrealizowaniem tak 6♣, jak i 6♠. A obrona siedmioma kierami będzie kosztować zaledwie 800, za bez czterech z kontrą.

Minimaks teoretyczny: 7♥(WE) z kontrą, 9 lew; **800 dla NS.**

Maksymalne liczby lew możliwe do wzięcia przy grze w poszczególne miana:

♣	– 12 (NS);
♦	– 9 (NS);
♥	– 9 (WE);
♠	– 12 (NS);
BA	– 4 (NS).

Korespondencyjne Mistrzostwa Polski 2009

Turniej nr 6

Polski Związek Brydża Sportowego

8 czerwca 2009

Rozdanie 13; rozdawał N, obie po partii.

13

<p>♠ 6 ♥ J10 ♦ QJ98543 ♣ A64</p>	<p>♠ A7 ♥ KQ874 ♦ 6 ♣ Q10753</p>	<p>♠ 954 ♥ 952 ♦ AK2 ♣ K982</p>	<p>♠ KQJ10832 ♥ A63 ♦ 107 ♣ J</p>
--	--	---	---

W	N	E	S
–	1 ♥	pas	1 ♠
2 ♦	pas	2 ♥ ¹	4 ♠ ²
5 ♦ ³	pas ⁴	pas	5 ♠ ⁵
pas	pas	pas	

¹ maksymalna (po pasie) ręka z fitem karowym

² w tak solidne piki można grać nawet przy krótkości w tym kolorze w ręce partnera

³ W słusznie ocenia, że 5 ♦ będzie opłacalną obroną popartyjnej końcówki przeciwników

⁴ pas forsujący, drugi ♠A i singiel karo to znakomite wartości; może wręcz N sam powinien zalicytować 5 ♠

⁵ ale i po forsującym pasie partnera S wie, co należy zrobić

Na większości stołów wywiąże się w tym rozdaniu licytacja dwustronna, w jej wyniku wiele par **WE** zapowie obronne 5 ♦. Przeciwnicy na pewno nie zadowolą się jednak wtedy kontrą, która przyniosłaby im tylko 500 punktów za wpadkę strony **WE** bez dwóch. Już N (po 5 ♦ **W**) bliski jest zapowiedzenia 5 ♠, także jednak po jego forsującym pasie partner będzie wiedział, co należy zrobić. Aby ograniczyć rozgrywającego do jedenastu wziętek, broniący muszą szybko odebrać swoje dwie lewy w kolorach młodszych, inaczej **S** odegra siedem pików i pięć kierów, zrobi zatem nelicytowanego szlemika.

Minimaks teoretyczny: 5 ♥(NS), 11 lew albo 5 ♠(NS), 11 lew; **650 dla NS.**

Maksymalne liczby lew możliwe do wzięcia przy grze w poszczególne miana:

♣ – 7 (NS);
♦ – 9 (WE);
♥ – 11 (NS);
♠ – 11 (NS);
BA – 4 (NS).

Korespondencyjne Mistrzostwa Polski 2009

Turniej nr 6

Polski Związek Brydża Sportowego

8 czerwca 2009

Rozdanie 14; rozdawał E, obie przed partią.

14

<p>♠ KJ753 ♥ 64 ♦ 86 ♣ 7642</p>	<p>♠ 94 ♥ KJ10973 ♦ Q ♣ AKQ8</p>	<table border="1" style="border-collapse: collapse; width: 40px; height: 40px; margin: 0 auto;"> <tr><td style="text-align: center;">N</td></tr> <tr><td style="text-align: center;">W E</td></tr> <tr><td style="text-align: center;">S</td></tr> </table>	N	W E	S	<p>♠ 1086 ♥ AQ8 ♦ AJ754 ♣ 109</p>
N						
W E						
S						
	<p>♠ AQ2 ♥ 52 ♦ K10932 ♣ J53</p>					

W	N	E	S
–	–	1 ♦	pas
1 ♠ ¹	2 ♥	pas	2 BA
pas	4 ♥	pas	pas
pas			

¹ także we *Wspólnym Języku*, aby utrudnić licytację przeciwnikom

Cóż, ręka N ma duży potencjał wygrywający, po wskazaniu przez partnera 10–11 PC jej posiadacz zapowie więc dograną. Niestety, przeciwko 4♥(N) E wyjdzie bez wątpienia we wskazane przez partnera piki, a że nie uda się ani impas w tym kolorze, ani impas przeciwko damie atu, rozgrywający wpadnie bez jednej. Po takiej obronie zupełnie bezwartościowe okażą się obecne na linii NS dwa honory karowe. Zauważmy jednak, że tam, gdzie W zaniecha podtrzymania licytacji, może ona potoczyć się następująco:

W	N	E	S
–	–	1 ♦	pas
pas	1 ♥ ¹	pas	1 BA
pas	3 ♥	pas	4 ♥
pas	pas	pas	

¹ alternatywnie N może na pozycji *re-open* skoczyć na 2♥, czym wskaże konstruktywną rękę (11♣ PC) na co najmniej sześciu kierach, jego partner podniesie wówczas tę zapowiedź do szczebla dogranej

A wówczas przeciwko rozgrywanej przez e-N-a końcówce kierowej E może wyjść z powodzeniem w trefle. Rozgrywający zagra wtedy natychmiast w kara i na dziadkowego króla tego koloru wyrzuci z ręki przegrywającego pika. Zrobi zatem swoje. Tak, rozgrywaną przez e-N-a końcówkę kierową kładzie wyłącznie atak pikowy, przedtem zawodnik E może co najwyżej ściągnąć asa atu...

Minimaks teoretyczny: 3♥(NS), 9 lew; 140 dla NS.

Maksymalne liczby lew możliwe do wzięcia przy grze w poszczególne miana:

♣ – 8 (NS);
♦ – 7 (WE);
♥ – 9 (NS);
♠ – 7 (WE);
BA – 8 (NS).

Korespondencyjne Mistrzostwa Polski 2009

Turniej nr 6

Polski Związek Brydża Sportowego

8 czerwca 2009

Rozdanie 15; rozdawał S, po partii NS.

15

♠ AK73
 ♥ KQ
 ♦ AQJ7
 ♣ K63

♠ Q108
 ♥ 10873
 ♦ 1098
 ♣ 974

♠ 96542
 ♥ 2
 ♦ K6543
 ♣ Q10

♠ J
 ♥ AJ9654
 ♦ 2
 ♣ AJ852

W N E
 S

W	N	E	S
–	–	–	1 ♥ ¹
pas	1 ♠	pas	2 ♣ ²
pas	2 BA ²	pas	3 ♣ ³
pas	4 ♣ ⁴	pas	4 ♦ ⁵
pas	4 BA ⁶	pas	5 ♥ ⁷
pas	5 ♠ ⁸	pas	5 BA ⁹
pas	6 BA ¹⁰	pas	pas
pas			

¹ ręka na pewno warta otwarcia 1 ♥, a nie dwukolorowych 2 ♥ czy 2 ♦ *multi*

² forsujące

³ licytacja ekonomiczna, układ 5♥–5♣, po spodziewanych 3BA partnera S ma zamiar wydłużyć kiery zapowiedzią 4♥ (jego ręka nie jest bowiem ani trochę bezatutowa)

⁴ N jest jednak bardzo silny, a najłatwiej wejść mu w strefę szlemową właśnie uzgodnieniem trefli

⁵ *cuebid*

⁶ *blackwood* na treflach

⁷ dwie wartości bez ♣D





⁸ pytanie o boczne króle





⁹ brak króla

¹⁰ jest dziura w treflach, brak też ♦K, 7BA na pewno nie będzie zatem poprawnym kontraktem

Gdyby partner wskazał ♦K (tylko tego mógł mieć), N mógłby liczyć na pięć lew kierowych, cztery karowe, dwie pikowe i dwie treflowe. Jeśliby nawet S nie miał ♥W, mógłby posiadać ♣W, co dawałoby szanse na wygranie wielkiego szlema albo przez kiery (przy podziale tego koloru 3–3), albo przez trefle (przy drugiej albo trzeciej ♣D pod impasem). Ponadto S mógł jeszcze mieć ♠D albo nawet ♠D W, jeżeliby zatem wskazał ♦K, N miałby prawo zapowiedzieć wielkiego szlema w bez atu. Kiedy jednak odpowiadający dowiedział się, że partnerowi brakuje tak ♣D, jak i ♦K, rozważnie poprzestał na szlemiku (choć i w tym wypadku mogło być trzynaście lew z góry, gdyby S posiadał sześć kierów oraz ♠D W, szansa na zastanie w jego ręce tak wybranych wartości nie była jednak duża).





Przy autentycznym rozkładzie także można wziąć wszystkie trzynaście lew, ponieważ jednak kara dadzą pewną dwunastą wziętkę, rozgrywka powinna być bardzo staranna. Powiedzmy, że przeciwko 6BA(N) E wyjdzie w pika. Rozgrywający zabije ♠A w ręce, po czym powinien zgrać ♥K D oraz ♣K i zaimpasować trefle waletem w dziadku, aby – w zależności od położenia ♣D i rozkładu tego koloru – wziąć dwanaście albo

trzystaście lew. Krytyczny będzie przypadek, kiedy obrońca **E** nie dołoży do koloru w drugiej rundzie trefli. **N** zabije wówczas A i ściągnie pozostałe kiery, a wreszcie – w czterokartowej końcówce, w której zachowa w ręce K i A D W – zaimpasuje kara. Nawet gdy **E** zabije tę lewę K, każdym swoim zagranie będzie musiał dopuścić przeciwnika do pozostałych trzech wziętek w ręce. Tak grając, rozgrywający zawsze zrealizuje swoje, a jednocześnie wykorzysta w maksymalnym stopniu szansę na wzięcie nadróbki. A w tym rozdaniu zdobędzie wszystkie trzystaście lew.

I jeszcze drobne uzupełnienie. Gdy okaże się, iż **E** posiadał D x x x, rozgrywający będzie już dysponował dwunastoma wziętkami. I najprawdopodobniej zadowolony nimi, choć w końcówce będzie mógł zagrać na niebezpieczną nadróbkę, impasując kara. Przymusu nie ustawi (gdy **E** ma D x x x i K), jako że w tym celu konieczne byłoby wcześniejsze ściągnięcie K. A tego **N** zrobić nie mógł, jako że impas treflowy mógł się przecież nie udać.

Minimaks teoretyczny: 7 BA(NS), 13 lew; **2220 dla NS.**

Maksymalne liczby lew możliwe do wzięcia przy grze w poszczególne miana:

	– 13 (NS);
	– 10 (NS);
	– 13 (NS);
	– 9 (NS);
BA	– 13 (NS).

Korespondencyjne Mistrzostwa Polski 2009

Turniej nr 6

Polski Związek Brydża Sportowego

8 czerwca 2009

Rozdanie 16; rozdawał W, po partii WE.

16

<p>♠ J865 ♥ 1095 ♦ 65 ♣ Q1092</p>	<p>♠ A973 ♥ A6 ♦ QJ4 ♣ 7543</p>	<table border="1" style="border-collapse: collapse; width: 40px; height: 40px; margin: auto;"> <tr><td style="text-align: center;">N</td></tr> <tr><td style="text-align: center;">W E</td></tr> <tr><td style="text-align: center;">S</td></tr> </table>	N	W E	S	<p>♠ K42 ♥ KQJ83 ♦ A2 ♣ A86</p>
N						
W E						
S						
<p>♠ Q10 ♥ 742 ♦ K109873 ♣ KJ</p>						

W	N	E	S
pas	pas ¹	1 ♥	pas
pas	ktr. ²	rktr.	2 ♦
2 ♥	pas	pas	3 ♦
pas	pas	pas	

¹ karta zbyt słaba na otwarcie...

² ...ale już jak najbardziej odpowiednia na wznowienie licytacji kontrą

Tak właśnie powinna się potoczyć licytacja na większości stołów czerwcowego turnieju *Korespondencyjnych Mistrzostw Polski 2009*. Mimo absolutnej równowagi siły (20 PC:20 PC) zwycięsko wyjdzie z niej posiadająca młodszy kolor, ale też znajdująca się jako jedyna przed partią strona **NS**. Rozgrywka kontraktu 3♦ nie będzie skomplikowana – **S** będzie musiał oddać po jednej lewie w każdym z kolorów; po silnej licytacji gracza **E** łatwo bowiem trafi palcówkę treflową (nie mówiąc już o tym, że jeden trefl z ręki **S** będzie mógł zostać wyrzucony na dziadkowego ♠A). Protokoły rozdania zdominują zatem zapisy 110 dla **NS**. Inna sprawa, że kontrakt 3♥ (**E**) bezwarunkowo położy jedynie obrona doprawdy niezwykła, tj. pierwszy wist ♠10, przepuszczony przez e-N-a (chyba że ze stołu wstawiony zostanie ♠W). Później prawy obrońca dojdzie asem atu, dopuści partnera na ♠D, a ten – dopiero teraz – wyjdzie blotką karową. Wątpię, by ktokolwiek taką obronę znalazł, w protokołach trafi się zatem niejeden zapis w wysokości 140 dla **WE**. Nie będzie ich jednak zbyt dużo, ale przede wszystkim z tego powodu, że po partii pary **WE** nie będą się raczej w 3♥ przepychać...

Minimaks teoretyczny: 3♦ (**NS**), 9 lew; **110 dla NS**.

Maksymalne liczby lew możliwe do wzięcia przy grze w poszczególne miana:

♣	– 7 (WE);
♦	– 9 (NS);
♥	– 8 (WE);
♠	– 7 (WE);
BA	– 7 (NS).

Korespondencyjne Mistrzostwa Polski 2009

Turniej nr 6

Polski Związek Brydża Sportowego

8 czerwca 2009

Rozdanie 17; rozdawał N, obie przed partią.

17

<p>♠ Q73 ♥ 102 ♦ J74 ♣ AJ1042</p>	<p>♠ 52 ♥ KQ76 ♦ 9862 ♣ 763</p> <table border="1" style="border-collapse: collapse; width: 60px; height: 60px; margin: auto;"> <tr><td style="text-align: center;">N</td></tr> <tr><td style="text-align: center;">W E</td></tr> <tr><td style="text-align: center;">S</td></tr> </table>	N	W E	S	<p>♠ 106 ♥ AJ93 ♦ KQ3 ♣ Q985</p>
N					
W E					
S					
	<p>♠ AKJ984 ♥ 854 ♦ A105 ♣ K</p>				

W	N	E	S
–	pas	1 ♣	1 ♠
1 BA	pas	pas	2 ♠
3 ♣	pas	pas	pas

Znów idealna równowaga siły (20 PC:20 PC), a przy tym równe, przedpartyjne założenia, na większości stołów jednak – jak sędzę – najmłodsze trefle wygrają z najstarszymi pikami. Grający w ten ostatni kolor będzie bowiem musiał oddać dwie lewy kierowe, pika, dwa kara i trefla, a 3♠ to już gra wysoka, a tym samym w turnieju na maksy łatwa do skontrowania. Zresztą gracz S nie otrzyma raczej w licytacji żadnego wsparcia od partnera, a sam – z singlowym królem w kolorze przeciwników – nie będzie się już drugi raz przepychał.

3♣ strony WE zostaną natomiast łatwo zrealizowane, rozgrywający odda bowiem jedynie dwa piki, kiera i karo. Najpopularniejszym wpisem w protokół tego rozdania będzie zatem 110 punktów dla WE.

Minimaks teoretyczny: 3 ♣(WE), 9 lew; **110 dla WE.**

Maksymalne liczby lew możliwe do wzięcia przy grze w poszczególne miana:

♣ – 9 (WE); ♦ – 7 (WE); ♥ – 7 (WE); ♠ – 7 (NS); BA – 7 (WE).
--

Korespondencyjne Mistrzostwa Polski 2009

Turniej nr 6

Polski Związek Brydża Sportowego

8 czerwca 2009

Rozdanie 18; rozdawał E, po partii NS.

18

♠ A1084
 ♥ Q987
 ♦ Q8
 ♣ 1053

♠ 32
 ♥ AKJ1053
 ♦ A73
 ♣ K8

♠ QJ97
 ♥ 642
 ♦ 1096
 ♣ AQ6

♠ K65
 ♥ ==
 ♦ KJ542
 ♣ J9742

W N
 E S

W	N	E	S
–	–	pas	pas ¹
1 ♥	pas	1 ♠	pas
3 ♥	pas	4 ♥	pas
pas	pas		

Obawiam się, że tak właśnie potoczy się licytacja na wielu stołach, gracz **W** jest bowiem naprawdę warty powtórzenia koloru otwarcia z przeskokiem. Trudno zresztą końcówce w kiery cokolwiek tu zarzucić, gdyby nie oddawało się lewy na damę atu, rozrywający dysponowałby przecież dziesięcioma wziętkami z góry.

Rozkład jednakże, jaki jest, każdy widzi. Nie tylko trzeba będzie oddać lewę na ♥D, po optymalnej obronie strona **NS** może nawet wypromować sobie drugą wziętkę atutową – na ♥9 u **N**. Aby jednak ten niełatwy cel osiągnąć, **N** musiałby zaatakować ♦D. Powiedzmy, że rozgrywający zabiłby drugą rundę kar asem, po czym ściągnąłby ♥A K i zagrałby trzy razy w trefle, a z ręki wyrzuciłby pika (!). Teraz **W** zagrałby po raz trzeci w atu – do waleta w ręce. **N** pobiłby go ♥D, po czym – aby ograniczyć przeciwnika do ośmiu wziętek – musiałby wyjść blotką pikową, spod asa. Jego partner utrzymałby się wówczas ♠K, ściągnąłby ♦K i wyszedłby karem (albo treflem) – to właśnie zagranie wypromowałoby obecną w ręce e-N-a ♥9 na piątą lewę obrony. Proszę zwrócić uwagę na fakt, iż gdyby w trzeciej rundzie trefli rozgrywający pozbył się z ręki nie pika, tylko trefla, zadanie obrońcy **N** byłoby nieco łatwiejsze. Otóż po zabiciu ♥W damą mógłby on wówczas wyjść ♠A i pikem, a nie – jak w poprzednim wariantcie – koniecznie blotką pikową, spod asa.

Tak skuteczne i efektowne obrony będą przeprowadzane rzadko, i tak jednak wszystkie wylicytowane końcówki w kiery zostaną położone. W protokołach rozdania pojawi się więc wiele zapisów 50 dla **NS**, choć stoczerdziesiątki dla **WE** także nie będą należały do rzadkości...

Minimaks teoretyczny: 2 ♥(WE), 8 lew; 110 dla WE.

Maksymalne liczby lew możliwe do wzięcia przy grze w poszczególne miana:

♣	– 8 (NS);
♦	– 8 (NS);
♥	– 8 (WE);
♠	– 7 (WE);
BA	– 7 (WE).

Korespondencyjne Mistrzostwa Polski 2009

Turniej nr 6

Polski Związek Brydża Sportowego

8 czerwca 2009

Rozdanie 19; rozdawał S, po partii WE.

19

<p>♠ A65 ♥ AQ743 ♦ J103 ♣ 107</p>	<p>♠ 1083 ♥ K982 ♦ Q6 ♣ KJ95</p>	<table border="1" style="border-collapse: collapse; width: 40px; height: 40px; margin: auto;"> <tr><td></td><td style="text-align: center;">N</td><td></td></tr> <tr><td style="text-align: center;">W</td><td></td><td style="text-align: center;">E</td></tr> <tr><td></td><td style="text-align: center;">S</td><td></td></tr> </table>		N		W		E		S		<p>♠ Q7 ♥ 1065 ♦ AK8 ♣ AQ842</p>
	N											
W		E										
	S											
	<p>♠ KJ942 ♥ J ♦ 97542 ♣ 63</p>											

W	N	E	S
–	–	–	pas ¹
1 ♥	pas	2 ♣	2 ♥ ²
pas	2 ♠	4 ♥	pas
pas	pas		

¹ zbyt słaba ręka i longery na otwarcie dwukolorowe

² dwukolorówka piki i młodszy – w poszukiwaniu ewentualnej obrony końcówki przeciwników

Ponadto opóźnione wejście 2♥ e-S-a wskaże jego partnerowi dobry wist przeciwko rozgrywanej przez W końcówce w kiery, nie będzie to jednak miało żadnego znaczenia dla ostatecznego wyniku rozdania. Przeciwno 4♥(W) N zawistuje jednak w pika, szybko wyrabiając broniącym wziętkę w tym kolorze. Oprócz niej rozgrywający będzie musiał oddać jeszcze dwie lewy atutowe, zarówno ♣K, jak i ♦D leżą bowiem pod impasem. Ten drugi fakt nie jest bez znaczenia, ze względu na podział atutów 4–1 i trefli 4–2, rozgrywający nie będzie w stanie wyrobić sobie w tym ostatnim kolorze forty.

Minimaks teoretyczny: 4♥(WE), 10 lew; **620 dla WE.**

Maksymalne liczby lew możliwe do wzięcia przy grze w poszczególne miana:

♣	– 9 (WE);
♦	– 8 (WE);
♥	– 10 (WE);
♠	– 7 (WE);
BA	– 9 (WE).

Korespondencyjne Mistrzostwa Polski 2009

Turniej nr 6

Polski Związek Brydża Sportowego

8 czerwca 2009

Rozdanie 20; rozdawał W, obie po partii.

20

♠ Q53
 ♥ 7
 ♦ Q98642
 ♣ K75

♠ A984
 ♥ Q862
 ♦ A10
 ♣ QJ8

♠ KJ107
 ♥ 1053
 ♦ K73
 ♣ 1062

♠ 62
 ♥ AKJ94
 ♦ J5
 ♣ A943

W N
 E S

W	N	E	S
1 ♣	pas	1 ♠	2 ♥ ¹
2 ♠ ²	pas	pas	pas

¹ wejście ryzykowne, w grze turniejowej wielu zawodników S się jednak na nie zdecydowało

² tych 2 ♥ nie da się jednak skontrolować, W musi bowiem uzgodnić piki

Najpopularniejszym kontraktem będą w tym rozdaniu właśnie 2♠(E). Przeciwno tej grze S zaatakuje ♥A, a potem ściągnie jeszcze ♥K i pośle kiera do przebitki; w drugiej rundzie kierów N musi pozbyć się blotki treflowej. Ponieważ w lewie trzeciej S wyjdzie ♥4, jego partner – po dokonaniu przebitki – powinien zagrać ♣K i treflem. Lewy obrońca zabije wówczas ♣A i poda partnerowi drugą przebitkę – tym razem treflową. Zanim zatem rozgrywający dostanie się do ręki, będzie już leżał bez jednej. I to za 100, podczas gdy najwyższy kontrakt, jaki może w rozdaniu tym zrealizować strona NS, to 2♦, warte tylko 90 punktów. Niektóre kontrakty 2♠(WE) na pewno zostaną jednak wygrane (wypuszczone). Skuteczna obrona nie jest jednak trudna, sądzę zatem, że najczęstszym zapisem w protokołach rozdania będzie właśnie 100 punktów dla strony NS.

Minimaks teoretyczny: 2♦(NS), 8 lew; **90 dla NS.**

Maksymalne liczby lew możliwe do wzięcia przy grze w poszczególne miana:

♣	- 7 (NS);
♦	- 8 (NS);
♥	- 6 (NS, WE!);
♠	- 7 (WE);
BA	- 7 (WE).

Korespondencyjne Mistrzostwa Polski 2009

Turniej nr 6

Polski Związek Brydża Sportowego

8 czerwca 2009

Rozdanie 21; rozdawał N, po partii NS.

21

♠ 5
 ♥ 543
 ♦ AK106
 ♣ AQ942

♠ KQJ9
 ♥ K7
 ♦ QJ
 ♣ KJ1087

♠ A107
 ♥ A862
 ♦ 87532
 ♣ 6

♠ 86432
 ♥ QJ109
 ♦ 94
 ♣ 53

N
 W E
 S

Nasz System:

W	N	E	S
–	1 ♣ ¹	pas	1 ♦
1 BA ²	pas	2 ♣ ³	pas
2 ♠ ⁴	pas	pas	pas

¹ można też otworzyć 1 ♦

² to jest chyba najlepszy opis ręki W

³ stayman

⁴ cztery piki, wykluczone cztery kiery

Wspólny Język:

W	N	E	S
–	1 ♦	pas	pas
2 ♣	pas	2 ♦ ¹	pas
2 ♠	pas	pas	pas

¹ pytanie o starszą czwórkę

² stayman

³ cztery piki, wykluczone cztery kiery

Niezależnie od otwarcia, jakie padnie, wielu duetom **WE** biorącym udział w czerwcowym turnieju *Korespondencyjnych Mistrzostw Polski 2009* uda się w tym niełatwym rozdaniu zagrać w piki na szczeblu dwóch. Na **WE** jest jednak aż 24 PC (choć brzydkich, przynajmniej w ręce **W**), karta ta będzie więc również dosyć często przelicytowywana. Tymczasem 2♠ to kres możliwości tej strony w tym rozdaniu. Gracz **N** ma tylko singla pik, będzie zatem w stanie tylko raz połączyć atuty, rozgrywający zawsze zdobędzie zatem sześć wziętek pikowych na obustronne przebitki oraz dwie lewy kierowe. A jeżeli obrońca **N** pików nie połączy, nie umożliwi też partnerowi pozbycia się trefla na ♦10, rozgrywający wykorzysta również dziadkową ♠7 (do przebicia drugiej rundy trefli) i liczba wziętych przezeń lew wzrośnie do dziewięciu. Taki rozwój wydarzeń jest mało prawdopodobny, już zapis 110 da jednak parom **WE** zupełnie przyzwoitą notę turniejową. Jak już bowiem wspomniałem, wiele wyższych kontraktów na tej linii zostanie przegranych.

Minimaks teoretyczny: 2 ♠(WE), 8 lew; **110 dla WE.**

Maksymalne liczby lew możliwe do wzięcia przy grze w poszczególne miana:

♣	– 7 (WE);
♦	– 7 (WE);
♥	– 7 (NS);
♠	(– 8 (WE);
BA	– 7 (WE).

Korespondencyjne Mistrzostwa Polski 2009

Turniej nr 6

Polski Związek Brydża Sportowego

8 czerwca 2009

Rozdanie 22; rozdawał E, po partii WE.

22

♠ AKJ1064
 ♥ Q7
 ♦ 10
 ♣ J932

♠ 52
 ♥ ==
 ♦ AJ97432
 ♣ Q765

	N	
W		E
	S	

♠ 8
 ♥ AK10862
 ♦ Q65
 ♣ K104

♠ Q973
 ♥ J9543
 ♦ K8
 ♣ A8

W	N	E	S
–	–	1 ♥	pas
1 BA ¹	2 ♠	pas	4 ♠
5 ♦ ² (!)	pas	pas	pas

¹ w Naszym Systemie półforsujące, we Wspólnym Języku nieforsujące

² W ma przyzwoity siedmiokart karowy oraz renons kierowy, z licytacji przeciwników wynika zaś, że partner jest krótki w pikach

albo:

W	N	E	S
–	–	1 ♥	pas
2 ♦ ¹	2 ♠	3 ♦ ²	4 ♠
5 ♦ ³	pas	pas	pas

¹ w klasycznej licytacji naturalnej W może nawet odpowiedzieć 2 ♦, zapowiedź ta przyrzeka bowiem 10⁺ PC na 5⁺ ♦ albo 8⁺ PC na 6⁺ ♦

² w licytacji dwustronnej takie uzgodnienie koloru partnera nie wymaga nadwyżki honorowej

³ z punktu widzenia W jest to działanie atakująco-obronne

Na pewno nie na wszystkich stołach tak to się potoczy, niejeden gracz W zgłosi jednak atakująco-obronne 5 ♦. W rzeczywistości okażą się one w pełni atakujące – wystarczy bowiem, że rozgrywający wyimpasuje króla atu, a łatwo skompletuje jedenaście wziętek; obrońcy dostaną jedynie dwa asy w kolorach czarnych.

Rozdanie to doskonale pokazuje, ile warty jest układ – słabsza honorowo strona WE (19 PC:21 PC) może tu łatwo wziąć aż jedenaście lew w kara, podczas gdy ich nieco silniejsi przeciwnicy biorą tylko dziewięć lew w swój najlepszy kolor – piki. W związku z tym 5 ♠(NS) byłoby wysoce opłacalną obroną wykładanej popartyjnej końcówki strony WE, w turniejowej praktyce obrony takie nie będą jednak raczej znajdowane. Po pierwsze bowiem – jak już wspomniałem – to NS mają w rozdaniu przewagę siły, po drugie – ręka S jest stosunkowo zrównoważona, gracz ten może też żywić sporą nadzieję na położenie kontraktu 5 ♦ przeciwników.

Minimaks teoretyczny: 5 ♠(NS) z kontrą, 9 lew; **300 dla WE.**

Maksymalne liczby lew możliwe do wzięcia przy grze w poszczególne miana:

♣	– 9 (WE);
♦	– 11 (WE);
♥	– 7 (WE);
♠	– 9 (NS);
BA	– 7 (S!).

Korespondencyjne Mistrzostwa Polski 2009

Turniej nr 6

Polski Związek Brydża Sportowego

8 czerwca 2009

Rozdanie 23; rozdawał S, obie po partii.

23

♠ 8642
 ♥ 1072
 ♦ KQ102
 ♣ A5

♠ 1075
 ♥ A843
 ♦ A9643
 ♣ K

♠ J9
 ♥ Q96
 ♦ J87
 ♣ Q10964

♠ AKQ3
 ♥ KJ5
 ♦ 5
 ♣ J8732

W N
 E S

W	N	E	S
–	–	–	1 ♣ ¹
1 ♦	1 ♠	pas	2 ♠ ²
pas	pas	pas	

¹ także we *Wspólnym Języku* ze względu na słabość koloru treflowego

² karta graniczna pomiędzy 2 ♠ a 3 ♠, słaby longer treflowy nakazuje jednak ostrożność (jako że skok na 3 ♠ wskazywałby właśnie kartę treflowo-pikową)

W rozdaniu tym powinny przeważać pikowe częściówki, niejedna para NS wespnie się jednak do końcówki w ten kolor. Wprawdzie singleton karowy w ręce S trafia do mariasza w ręce N, mimo to można tu, grając w piki, wziąć dziesięć lew. Powiedzmy, że przeciwko pikowej grze e-N-a E wyjdzie w trefla (będzie się bowiem spodziewał na stole raczej ręki zrównoważonej, a nie longera treflowego). Rozgrywający zabije w ręce ♣A, po czym trzy razy zaatutuje (do trzeciej lewy pikowej E nie będzie miał dobrej wyrzutki) i wyjdzie ze stołu w karo. Jeśli W wskoczy wówczas ♦A, da przeciwnikowi trzy lewy w tym kolorze, a w sumie łatwe dziesięć wziętek (pięć pikowych, trzy karowe, dwie treflowe). W powinien zatem karo przepuścić. Rozgrywający utrzyma się wówczas ♦K w ręce, po czym zagra w kolor, karty którego lewy obrońca pozbył się w trzeciej rundzie pików. Jeżeli tylko N właściwie rozczyta pozycję, zawsze będzie w stanie zdobyć dziesięć wziętek. W protokołach rozdania dominować będą zatem zapisy 170 dla NS, znajdą się też wpisy w wysokości 620 dla tej strony. Z drugiej strony niektóre pary tej linii zapiszą sobie tylko 140 punktów albo nawet oddadzą zapis i wysoką notę przeciwnikom, bowiem końcówkę pikową przegrają (zwycięska rozgrywka nie jest bowiem zupełnie bezproblemowa).

Minimaks teoretyczny: 4 ♠(NS), 10 lew; **620 dla NS.**

Maksymalne liczby lew możliwe do wzięcia przy grze w poszczególne miana:

♣	– 8 (NS);
♦	– 7 (NS);
♥	– 8 (NS);
♠	– 10 (NS);
BA	– 9 (NS).

Korespondencyjne Mistrzostwa Polski 2009

Turniej nr 6

Polski Związek Brydża Sportowego

8 czerwca 2009

Rozdanie 24; rozdawał W, obie przed partią.

24

<p>♠ A106 ♥ 764 ♦ K9 ♣ AQ532</p>	<p>♠ Q95 ♥ AQ9853 ♦ A52 ♣ 7</p>	<table border="1" style="border-collapse: collapse; width: 100px; height: 100px;"> <tr><td></td><td style="text-align: center;">N</td><td></td></tr> <tr><td style="text-align: center;">W</td><td></td><td style="text-align: center;">E</td></tr> <tr><td></td><td style="text-align: center;">S</td><td></td></tr> </table>		N		W		E		S		<p>♠ 8742 ♥ J102 ♦ J1084 ♣ 94</p>
	N											
W		E										
	S											
	<p>♠ KJ3 ♥ K ♦ Q763 ♣ KJ1086</p>											

W	N	E	S
1 ♣	1 ♥	pas	2 BA ¹
pas	3 BA/4 ♥	pas	pas
pas			

¹ chyba najlepszy opis ręki S, tym bardziej że 2♣ byłyby konwencją *Drury'ego* przyrzekającą pełny fit kierowy (tak przynajmniej gra zdecydowana większość par polskich, inne traktują jednak takie 2♣ po prostu jako kolor przeciwnika, nic nie mówiący o ficie kierowym)

Zdecydowana większość par NS powinna w rozdaniu tym osiągnąć końcówkę – w kiery albo w bez atu. W kiery N łatwo weźmie dziesięć lew – albo bowiem wyrobi sobie (być może przy pomocy przeciwników) wziętkę treflową i wyrzuci na nią z ręki karo (odda więc pika, trefla i karo), albo zagra na drugiego ♦K u W – będzie bowiem wiedział z licytacji, że honor ten na pewno znajduje się w ręce otwierającego.

Także grając w bez atu, zawodnik S powinien bez specjalnego wysiłku skompletować dziesięć wziętek, tym bardziej że przeciwko tej grze wistował będzie W, a jego partner nigdy nie dostanie się do ręki. Lewy obrońca wyjdzie najprawdopodobniej blotką treflową, więc rozgrywający od razu dostanie lewę w tym kolorze. Ale nawet po pasywnym wiście w kiera gracz S – dobrze wiedząc, jak co leży – na pewno nie zmarnuje szansy na zdobycie nadróbki. Utrzyma się bowiem ♥K w ręce, wejdzie na stół ♠D, sprawdzi, że kiery dzielą się 3-3, po czym – powiedzmy – zagra po raz drugi w piki. W zabije wówczas ♠A i odejdzie pikiem, ale po utrzymaniu się ♠K w ręce rozgrywający wpuści go treflami. I lewy broniący będzie musiał dać przeciwnikowi dziesiątą wziętkę w treflach albo na ♦D. Inna sprawa, że S będzie też mógł wyrobić ją sobie sam, zagrywając na ♦K x u W. Końcówki kierowe będą więc łatwo wygrywane, a większość dogranych w bez atu zostanie zrealizowana z nadróbką, w protokołach rozdania dominować będą zatem wpisy w wysokości 420 i 430 punktów dla NS.

Minimaks teoretyczny: 4 BA(NS), 10 lew; **430 dla NS.**

Maksymalne liczby lew możliwe do wzięcia przy grze w poszczególne miana:

♣	– 9 (NS);
♦	– 9 (NS);
♥	– 10 (NS);
♠	– 8 (NS);
BA	– 10

Korespondencyjne Mistrzostwa Polski 2009

Turniej nr 6

Polski Związek Brydża Sportowego

8 czerwca 2009

Rozdanie 25; rozdawał N, po partii WE.

25

♠ KJ762
 ♥ A
 ♦ A9
 ♣ AQ954

♠ A84
 ♥ J1043
 ♦ Q7
 ♣ K1083

♠ 3
 ♥ K9762
 ♦ 8643
 ♣ J72

♠ Q1095
 ♥ Q85
 ♦ KJ1052
 ♣ 6

W N E
 S

Nasz System:

W	N	E	S
–	1 ♠ ¹	pas	2 BA ¹
pas	3 BA ²	pas	4 ♣ ³
pas	4 BA ⁴	pas	5 ♦ ⁵
pas	5 ♥ ⁶	pas	6 ♦ ⁷
pas	6 ♠	pas	pas
pas			

¹ inwit do końcówki z fitem pikowym, najczęściej czterokartowym

² pytanie o singletona

³ krótkość treflowa

⁴ blackwood na pikach

⁵ tu: zero wartości z pięciu

⁶ pytanie o damę atu

⁷ jest ♠D oraz ♦K

Wspólny Język:

W	N	E	S
–	1 ♣	pas	1 ♠
pas	2 ♦ ¹	pas	2 ♥ ²
pas	2 ♠ ³	pas	4 ♣ ⁴
pas	4 BA ⁵	pas	5 ♦ ⁶
pas	5 ♥ ⁷	pas	6 ♦ ⁸
pas	6 ♠ ⁹	pas	pas
pas			

¹ odwrotka

² tylko 4 ♠, 7–10 PC

³ gramy w piki albo w nic nie gramy!

⁴ splinter, świadczy też o dobrej ręce (choć z przedziału 7–10 PC)

⁵ blackwood na pikach

⁶ tu: zero wartości z pięciu

⁷ pytanie o damę atu

⁸ jest ♠D oraz ♦K

Po rozpoznaniu, że partner ma czterokartowy fit pikowy i singla w treflach, oraz sprawdzeniu, że na linii NS znajdują się cztery wartości z pięciu oraz dama atu, N zapowie szlemika w piki z przekonaniem, że powinien to być dobry kontrakt. Stanie się on jeszcze lepszy, gdy w dziadku wyłoży się przyzwoity longer karowy. Rozgrywający najprawdopodobniej zagra w atu, a potem wyrobi kara, pozostawiając sobie w zanadru impas treflowy. Gra na obustronne przebitki nie wygląda specjalnie atrakcyjnie, nie tylko ze względu na brak ♠8. Rozkłady są dla strony NS korzystne, gra premiowa na pewno zostanie zatem zrealizowana. Szlemiki nie będą jednak licytowane masowo, zapis 1430 zapewni więc stronie NS bardzo przyzwoitą notę.

Minimaks teoretyczny: 6 ♠(NS), 12 lew; 1430 dla NS.

Maksymalne liczby lew możliwe do wzięcia przy grze w poszczególne miana:

♣	– 9 (NS);
♦	– 11 (NS);
♥	– 7 (NS);
♠	– 12 (NS);
BA	– 11 (NS).

Korespondencyjne Mistrzostwa Polski 2009

Turniej nr 6

Polski Związek Brydża Sportowego

8 czerwca 2009

Rozdanie 26; rozdawał E, obie po partii.

26

♠ A1072
 ♥ AQ65
 ♦ 6
 ♣ K1095

♠ Q5
 ♥ K42
 ♦ K10987
 ♣ 732

♠ K8643
 ♥ J10873
 ♦ A3
 ♣ 4

♠ J9
 ♥ 9
 ♦ QJ542
 ♣ AQJ86

W N E S

W	N	E	S
–	–	pas ¹	1 ♦
pas	1 ♥	pas	2 ♣ ²
pas	3 BA	pas	pas
pas			

¹ słaba jakość longerów powinna powstrzymać graczy E przed popartyjnym otwarciem dwukolorowym

² 5⁺♦–4⁺♣, choć we *Wspólnym Języku* możliwe też 5♣–4♦ w sile 12–14 PC

Ta dograna powinna być osiągnana masowo, S otworzy bowiem na drugiej ręce licytację, a jego partner ma ładne trzynaście miltonów. Przeciwno 3BA(N) padnie wist w któryś z kolorów starszych – pikowy jest bardziej agresywny, natomiast kierowy raczej nie podaruje rozgrywającemu nienależnej mu lewy. Ponieważ jednak w pikach E ma nieduże blotki, w turnieju na maksy większość grających na tej pozycji zdecyduje się na atak kierowy, i to raczej waletem aniżeli blotką. Tak czy owak, nawet bez żadnej pomocy ze strony przeciwników rozgrywający zaimpasuje dwukrotnie piki i raz kiery i dosyć łatwo zrobi swoje. Weźmie bowiem pięć lew treflowych i po dwie w każdym z kolorów starszych. O żadnych nadróbkach nie będzie jednak mowy, jako że gracz E szybko wyrobi sobie kiery. Podstawowym wpisem w protokół będzie zatem w tym rozdaniu 400 dla NS.

Minimaks teoretyczny: 3 BA(NS), 9 lew; 400 dla NS.

Maksymalne liczby lew możliwe do wzięcia przy grze w poszczególne miana:

♣	– 11 (NS);
♦	– 8 (NS);
♥	– 7 (NS);
♠	– 7 (NS);
BA	– 9 (NS).

Korespondencyjne Mistrzostwa Polski 2009

Turniej nr 6

Polski Związek Brydża Sportowego

8 czerwca 2009

Rozdanie 27; rozdawał S, obie przed partią.

27

♠ Q1096
 ♥ 76
 ♦ KJ4
 ♣ J542

♠ A53
 ♥ AJ1084
 ♦ AQ93
 ♣ 9

♠ 874
 ♥ KQ
 ♦ 10765
 ♣ AKQ8

♠ KJ2
 ♥ 9532
 ♦ 82
 ♣ 10763

W N
 E S

W	N	E	S
–	–	–	pas
1 ♥	pas	2 ♣	pas
2 ♦	pas	2 ♠ ¹	pas
2 BA ²	pas	3 BA	pas
pas	pas		

¹ czwarty kolor

² zatrzymanie pikowe, układ 2–5–4–2 albo 3–5–4–1

To powinien być kolejny kontrakt standard. Niektóre pary grają ustaleniem, że po takich czwartokolorowych 2♠ (i w sekwencjach podobnych) skok otwierającego na 3BA przyrzeka dokładnie jedną nadwyżkę (15–17 PC), podczas gdy 2BA mówią o minimum otwarcia (12–14 PC) bądź co najmniej dwóch nadwyżkach (18⁺ PC). Nie jest to jednak ustalenie uniwersalne, u duetów skok otwierającego na 3BA mówi po prostu o solidnych wartościach pikowych, czyli podwójnym zatrzymaniu w tym kolorze.

Tak czy owak, w tym rozdaniu w zasadzie wszystkie pary WE powinny wglądową właśnie w kontrakcie 3BA(W). Przeciwno tej grze N wyjdzie najprawdopodobniej ♠10, jeśli więc tylko jeszcze nie pozwoli się w końcu wpuścić na wist karowy, rozgrywający będzie się musiał zadowolić dziesięcioma wziętkami. Jakakolwiek pogoń za kolejną nadržką zakończy się już bowiem dla niego przykro, tj. redukcją liczby zdobytych wziętek do dziewięciu. Na przykład po zaimpasowaniu przez W kar obrońcy wezmą króla w tym kolorze oraz trzy piki.

Gdyby natomiast przeciwno 3BA(W) N oddał inny wist niż pikowy, rozgrywający mógłby sobie pozwolić na zaimpasowanie kar. Wówczas jednak – po zdobyciu wziętki na ♦W – N musiałyby już koniecznie zagrać w piki. Inaczej rozgrywający zaimpasowałby powtórnie kara i mimo że także ten impas by się nie udał, dysponowałby już jedenastoma wziętkami (pięcioma kierowymi, trzema treflowymi i dwoma karowymi).

Teoretycznie rzecz biorąc, optymalnym kontraktem strony WE jest w tym rozdaniu końcówka w kiery – na siedmiu, ale bardzo solidnych atutach. W widne karty rozgrywający mógłby bowiem wówczas doprowadzić do wpustki końcowej, która przyniosłaby mu jedenastą wziętkę. Ten wariant nie będzie jednak głębiej analizowany, gdyż w karty zakryte jest w zasadzie niemożliwy do przeprowadzenia.

Minimaks teoretyczny: 5 ♥(WE), 11 lew; **450 dla WE.**

Maksymalne liczby lew możliwe do wzięcia przy grze w poszczególne miana:

♣ – 9 (WE);
 ♦ – 11 (WE);
 ♥ – 11 (WE);
 ♠ – 9 (W!);
 BA – 10 (WE).

Korespondencyjne Mistrzostwa Polski 2009

Turniej nr 6

Polski Związek Brydża Sportowego

8 czerwca 2009

Rozdanie 28; rozdawał W, po partii NS.

28

♠ KJ962
 ♥ 965
 ♦ Q542
 ♣ 5

♠ 75
 ♥ K1083
 ♦ 86
 ♣ KQ632

	N	
W		E
	S	

♠ A1083
 ♥ 4
 ♦ AJ10973
 ♣ 107

♠ Q4
 ♥ AQJ72
 ♦ K
 ♣ AJ984

W	N	E	S
pas	pas	1 ♦ ¹	2 BA ²
pas	3 ♥ ³	pas	pas ⁴
pas			

¹ karta na pewno warta trzeciorecznego otwarcia 1 ♦

² dwukolorówka 5⁺-5⁺ na dwóch najmłodszych z możliwych w danej sytuacji kolorach, tu: treflach i kierach

³ N wybiera kolor do gry, gdyby miał lepszą kartę, mógłby zaliczyć kolor przeciwnika 3 ♦

⁴ W ma wprawdzie aż 17 PC, ale jego druga ♠D oraz singlowy ♦ K są najprawdopodobniej prawie zupełnie bezwartościowe

albo:

W	N	E	S
pas	pas	pas	1 ♥
pas	2 ♥	pas	3 ♣
pas	3 ♥ ¹	pas	pas
pas			

¹ W ma wprawdzie aż 17 PC, ale jego druga ♠D oraz singlowy ♦ K są najprawdopodobniej prawie zupełnie bezwartościowe

albo (w *Naszym Systemie*):

W	N	E	S
pas	pas	pas	1 ♥
pas	1 BA ¹	pas	2 ♣ ²
pas	2 ♥ ³	pas	3 ♣ ⁴
pas	3 ♥ ⁵	pas	pas
pas			

¹ półforsujące, m.in. tzw. *minipodniesienie* (4-6 PC z fitem kierowym)

² naturalne trefle albo minimum otwarcia w składzie zrównoważonym

³ *negatywny wybór koloru* albo *minipodniesienie*

⁴ naturalne, inwit

⁵ najwyraźniej jedynie *minipodniesienie*, tj. 46 PC z fitem kierowym

Najpopularniejszym kontraktem w tym rozdaniu będzie rozgrywana przez stronę NS częściówka kierowa, na ogół na szczeblu trzech. Nawet gdyby przeciwko tej grze obrońca E oddał optymalny wist w singla atu (co jest wielce wątpliwe), rozgrywający łatwo przebiłby w dziadku dwa trefle, a pozostałych przegrywających w tym kolorze pozbyłby się na honory karowe i pikowe. Oba asy – karowy i pikowy – znajdują się bowiem w ręce E, a przeciwnik ten ma tylko singla kier, nie będzie w stanie połączyć atutów po raz drugi. N odda dwie lewy kierowe i dwa asy, zrobi zatem swoje. Najpopularniejszym wpisem w protokół będzie zatem 140 dla NS. Zapewni on tej stronie zupełnie przyzwoitą notę, niektóre pary przeliczują bowiem kartę do szczebla końcówki w kiery i będą musiały leżeć bez jednej.

Minimaks teoretyczny: 3 ♥(NS), 9 lew; **140 dla NS.**

Maksymalne liczby lew możliwe do wzięcia przy grze w poszczególne miana:

♣	– 6 (NS, WE!);
♦	– 6 (NS, WE!);
♥	– 9 (NS);
♠	– 7 (NS);
BA	– 6 (WE).

Korespondencyjne Mistrzostwa Polski 2009

Turniej nr 6

Polski Związek Brydża Sportowego

8 czerwca 2009

Rozdanie 29; rozdawał N, obie po partii.

29

♠ 8
 ♥ AK109843
 ♦ 5
 ♣ Q743

♠ KQ964
 ♥ J6
 ♦ 764
 ♣ 1065

♠ 753
 ♥ 75
 ♦ AQ9832
 ♣ J9

♠ AJ102
 ♥ Q2
 ♦ KJ10
 ♣ AK82

W N
 E S

W	N	E	S
–	4 ♥	pas	4 BA ¹
pas	5 ♥ ²	pas	6 ♥/6 BA
pas	pas	pas	

¹ blackwood na kierach
² dwie wartości bez ♥D

Po popartyjnym otwarciu partnera 4♥ zawodnik S będzie miał pełne prawo – po sprawdzeniu, że nie brakuje im dwóch wartości, rzecz jasna – zapowiedzieć szlemika. Większość zapowie 6♥, w obawie, że partner ma singla pikowego i padnie wist w ten kolor, a trzeba będzie wyrobić lewą karową. Nieliczni zdecydują się na 6BA, z nadzieją, że jeśli nawet istnieje wist kładący, obrońcy go nie znajdą. I to będzie akurat decyzja zwycięska – partner ma bowiem czterokartowego bocznego longera w treflach – z damą, bierze się zatem cztery lewy w tym kolorze. 6BA jest zatem absolutnie wykładane (siedem kierów, cztery trefle i ♠A), a różnica not za zapisy 1440 dla NS i 1430 dla NS będzie niemała. Cóż, na tym m.in. polega specyfika turniejów na maksy.

Powtarzam jednak, w protokołach rozdania będą wyraźnie dominować zapisy 1430 dla NS, a sporadycznie trafią się wpisy w wysokości 1440 dla tej strony. Oczywiście, jakaś część par NS zadowolony się końcówką, te zapiszą sobie zatem tylko 680 punktów.

Minimaks teoretyczny: 6 BA(NS), 12 lew; 1440 dla NS.

Maksymalne liczby lew możliwe do wzięcia przy grze w poszczególne miana:

♣	– 12 (NS);
♦	– 7 (NS);
♥	– 12 (NS);
♠	– 8 (NS);
BA	– 12 (NS).

Korespondencyjne Mistrzostwa Polski 2009

Turniej nr 6

Polski Związek Brydża Sportowego

8 czerwca 2009

Rozdanie 30; rozdawał E, obie przed partią.

30

♠ J10953
 ♥ A75
 ♦ Q5
 ♣ 1062

♠ AQ2
 ♥ KQ6
 ♦ J103
 ♣ KQ53

	N	
W		E
	S	

♠ K864
 ♥ 103
 ♦ K987
 ♣ 874

♠ 7
 ♥ J9842
 ♦ A642
 ♣ AJ9

W	N	E	S
–	–	pas	pas
1 BA	pas	pas	pas

albo:

W	N	E	S
–	–	pas	pas
1 BA	pas	pas	ktr. ¹
pas	2 ♣ ²	pas	2 ♦ ³
pas	2 ♥ ⁴	pas	pas ⁵
pas			

- ¹ góra pasa, *kontra dwukolorowa* z co najmniej jednym longerem w kolorze starszym
- ² do koloru partnera
- ³ kara i kolor starszy
- ⁴ do koloru partnera
- ⁵ kiery i kara

Na ogół jednak gracz **S** – z singlem w pikach – nie będzie chciał wywoływać burzy i na pozycji *re-open* spasuje. Przeciwno 1BA(W) **N** wyjdzie ♠W, po którym to ataku rozgrywający będzie już mógł wziąć dziewięć lew. Utrzyma się bowiem ♠A w ręce i zagra stamtąd ♦W na impas. Najprawdopodobniej **N** położy ♦D, a jego partner lewę tę przepuści. **W** podegra wówczas trefle, po czym wróci do kar. Obronca **S** zabije asem trzecią rundę tego koloru i wyjdzie w kiera. Jeżeli rozgrywający wstawi z ręki figurę, weźmie tylko osiem lew, aby zdobyć ich dziewięć, będzie musiał dołożyć stamtąd blotkę. Co więcej, takie zagranie da mu kolejną nadróbkę, tzn. dziewięć wziętek. Aby do tego nie dopuścić, obrońca **S** musiałby zabić pierwszą rundę kar asem i powtórzyć... karem. Znow mnóstwo wariantów, tak rozgrywki, jak i obrony, nie sposób nawet wszystkich ich tu wymienić, nie mówiąc już o pełnym przeanalizowaniu. Wziąwszy pod uwagę przedstawione wyżej okoliczności, najczęstszym wpisem w protokół będzie 150 dla **WE**, wcale nie tak rzadko trafi się tam również 180 dla **WE**. Tymczasem pełna analiza pokazuje, że pierwszy wist blotką kierową położyłby 2BA(W), 2BA(E) są natomiast teoretycznie rzecz biorąc nieobkładalne. Idąc dalej, 3BA – tak z ręki **W**, jak i **E** – na pewno obaliłby – tylko i wyłącznie – atak kierowy, w tym wypadku już dowolną kartą tego koloru.

W związku z tym, gdyby stronie **NS** udało się utrzymać w kontrakcie 2♥ bez kontry i przegrać go tylko bez dwóch, za 100 (co byłoby już całkiem nietrudne), otrzymałaby za to dokonanie bardzo wysoką notę turniejową.

Minimaks teoretyczny: 2 BA(E!), 8 lew; **120 dla WE.**

Maksymalne liczby lew możliwe do wzięcia przy grze w poszczególne miana:

- | | |
|----|----------------|
| ♣ | – 8 (WE); |
| ♦ | – 9 (E!); |
| ♥ | – 6 (NS, WE!); |
| ♠ | – 8 (WE); |
| BA | – 8 (E!). |

Korespondencyjne Mistrzostwa Polski 2009

Turniej nr 6

Polski Związek Brydża Sportowego

8 czerwca 2009

Rozdanie 31; rozdawał S, po partii NS.

31

♠ 832
 ♥ K1093
 ♦ J63
 ♣ 965

♠ Q975
 ♥ QJ4
 ♦ K94
 ♣ KJ2

♠ A64
 ♥ A76
 ♦ AQ107
 ♣ AQ3

♠ KJ10
 ♥ 852
 ♦ 852
 ♣ 10874

W N
 E S

W	N	E	S
–	–	–	pas
1 ♣	pas	1 ♦	pas
1 ♠	pas	2 BA ¹	pas
3 BA ²	pas	4 BA ³	pas
pas	pas		

¹ 16⁺ PC w składzie zrównoważonym bez starszych czwórek i młodszych piątek

² układ zrównoważony, 12–14 PC

³ inwit

⁴ oczywiście nie ma mowy o przyjęciu zaproszenia partnera, kiedyś z taką ręką nie można było w ogóle otworzyć licytacji, a i dzisiaj niejeden jej posiadacz spasowałby

Faktem jest jednak, że i w tym rozdaniu wychodzi dalece nieprawidłowy szlemik w bez atu. obrońca S ma bowiem ♠K x x (na co jest 18% szans), ♥K leży pod impasem (50%), a kara dają cztery wziętki (~55%). Ponieważ wszystkie te zdarzenia muszą zajść jednocześnie, łączna szansa realizacji kontraktu 6BA wynosi około 6%. Gwoli absolutnej ścisłości, dochodzą bowiem minimalne szanse dodatkowe w pikach, jak ♠K x x u S przy ♠W 10 sec u N, a także singlowy ♠K/W/10 u N; niektóre z nich wzajemnie się jednak wykluczają. Rzecz jasna, licytowania takich gier premiowych nikomu nie polecam, w protokołach tego rozdania najwyższym wpisem powinno zatem być 690 dla NS.

Minimaks teoretyczny: 6 BA(WE), 12 lew; 1440 dla WE.

Maksymalne liczby lew możliwe do wzięcia przy grze w poszczególne miana:

♣ – 11 (WE);
 ♦ – 12 (WE);
 ♥ – 10 (WE);
 ♠ – 12 (WE);
BA – 12 (WE).

Korespondencyjne Mistrzostwa Polski 2009

Turniej nr 6

Polski Związek Brydża Sportowego

8 czerwca 2009

Rozdanie 32; rozdawał W, po partii WE.

32

♠ A8
 ♥ AQ105
 ♦ Q1043
 ♣ 985

♠ 943
 ♥ J984
 ♦ 87
 ♣ Q1076

♠ KQ762
 ♥ K73
 ♦ 95
 ♣ J42

♠ J105
 ♥ 62
 ♦ AKJ62
 ♣ AK3

W N E S

Nasz System:

W	N	E	S
pas	1 ♣	1 ♠	2 ♦ ¹
pas	3 ♦	pas	3 ♠ ²
pas	3 BA ³	pas	pas
pas			

¹ forsing na jedno okrążenie

² wywiad bezatutowy

³ stoper pikowy

Wspólny Język:

W	N	E	S
pas	pas	1 ♠	ktr. ¹
pas	1 BA ²	pas	2 ♦ ³
pas	3 ♦ ⁴	pas	3 ♠ ⁵
pas	3 BA ⁶	pas	pas
pas			

¹ kontra sputnik albo przygotowanie forsingu na własnym

kolorze (2 ♦ nie forsowałyby)

² 12-14 PC w składzie zrównoważonym, nie przyrzeka jednak zatrzymania w pikach

³ naturalne, forsing

⁴ fit karowy

⁵ wywiad bezatutowy

⁶ stoper w pikach

Niezależnie od stosowanego systemu powinno się skończyć na 3BA z lepszej ręki N. Lepszej, jako że po ataku pikowym gracz ten będzie w stanie zrobić aż dwie nadróbki. Po ataku blotką pikową N utrzyma się bowiem na stole ♠W, a potem ściągnie pięć kar oraz ♣A K i wpuści przeciwnika z lewej pikami. Ten odbierze dwie wziętki w tym kolorze, ale następnie będzie musiał wyjść spod ♥K (pięć lew karowych, dwie treflowe, dwie pikowe i dwie kierowe). Natomiast po ataku ♠K rozgrywający zrobi najpierw impas dziesiątką kier w ręce i wyrobi sobie wziętkę na ♥D, a potem wyrobi sobie jedenastą lewę w pikach. Po wejściu do licytacji E będzie bowiem wiedział, iż ♥K znajduje się na pewno w ręce tego obrońcy.

Aby ograniczyć rozgrywającego do zawsze mu należnych lew dziesięciu, E musiałby zawistować pasywnie w trefla albo w karo. Natomiast jego partner mógłby wyjść [przeciwko ewentualnym 3BA(S)] w dowolną ze swoich trzynastu kart.

Minimaks teoretyczny: 4 BA(NS), 10 lew; 430 dla NS.

Maksymalne liczby lew możliwe do wzięcia przy grze w poszczególne miana:

♣	- 8 (NS);
♦	- 11 (NS);
♥	- 9 (NS);
♠	- 8 (N!);
BA	- 10 (NS).

Korespondencyjne Mistrzostwa Polski 2009

Turniej nr 6

Polski Związek Brydża Sportowego

8 czerwca 2009

Rozdanie 33; rozdawał N, obie przed partią.

33

♠ QJ92
 ♥ QJ32
 ♦ 65
 ♣ A75

♠ 105
 ♥ A864
 ♦ A872
 ♣ 1082

♠ K87
 ♥ 1075
 ♦ KJ1043
 ♣ QJ

♠ A643
 ♥ K9
 ♦ Q9
 ♣ K9643

N
 W E
 S

Nasz System:

W	N	E	S
–	pas	pas	1 ♣
pas	1 ♥	pas	1 ♠
pas	2 ♠ ¹	pas	pas
pas			

¹ N ma niezbyt urodziwe 10 PC, podniesienie do 2♠ w zupełności wystarczy; zresztą nawet po jego – tu niezbyt uzasadnionych – 3♠ partner – z pełnym minimum otwarcia, składem bez krótkości oraz drugą ♦D – powinien spasować

Wspólny Język:

W	N	E	S
–	pas	pas	2 ♣ ¹
pas	2 ♦ ²	pas	2 ♠ ³
pas	3 ♠ ⁴	pas	pas ⁵
pas			

¹ precision

² pytanie

³ 5+ ♣ – 4 ♠

⁴ inwit ze względu na ♣A x x

⁵ brzydka karta, nie należy zatem w żadnym wypadku przyjmować partnerowego zaproszenia

Po dokonaniu właściwej oceny swoich nie najładniejszych walorów zawodnicy NS powinni zatrzymać się w pikowej częściówce. Obrońcy wezmą na pewno trefla, kiera oraz dwa kara, aby zdobyć dziewięć wziętek, rozgrywający będzie zatem musiał trafnie rozwiązać piki. W nieco lepszej sytuacji znajdzie się rozgrywający N – on bowiem wykona pierwsze zagranie pikowe, damą, z zakrytej ręki. W takiej sytuacji E drugiego króla raczej położyłby, skoro zatem tak się nie stanie, rozgrywający będzie najprawdopodobniej kontynuował z ręki ♠W, nie odda więc pika i weźmie dziewięć lew.

Natomiast po zagranie ♠D z dziadka E będzie miał pełny przegląd sytuacji, nie powinien więc z żadnej konfiguracji kłaść na nią króla. Kiedy zatem ♠D zdobędzie wziętkę, rozgrywający (tu: gracz S) nie będzie dysponował żadnymi przesłankami co do rozkładu koloru atutowego. Będzie zatem musiał trafić, czy zastał w nim ♠K x x u E i ♠10 u W, czy też ♠K x u E i ♠10 x x u E. Lewa ta będzie niezwykle istotna, nie tylko w wypadku kontraktu 3♠. Także różnica pomiędzy notami turniejowymi za zapisy 140 dla NS i 110 dla NS (za 2♠, tylko swoje) będzie bowiem znaczna. Sądzę jednak, że liczba stoczerdziestek nieco przewyższy liczbę stodziesiątek.

Minimaks teoretyczny: 3 ♠(NS), 9 lew, 140 dla NS.

Maksymalne liczby lew możliwe do wzięcia przy grze w poszczególne miana:

Analizy opracował Wojciech Siwiec

♣ – 9 (NS);
 ♦ – 7 (WE);
 ♥ – 8 (NS);
 ♠ – 9 (NS);
 BA – 7 (NS).