

Korespondencyjne Mistrzostwa Polski 2004

Turniej nr. V

PROKOM
SOFTWARE SA

10 maja 2004

Rozdanie 1; rozdawał N, obie przed partią.

<p>♠ A2 ♥ 10952 ♦ KQ104 ♣ 543</p>	<p>♠ 1076 ♥ J74 ♦ 86 ♣ K10872</p>	<p>♠ QJ98 ♥ AKQ83 ♦ AJ2 ♣ J</p>
---	---	---

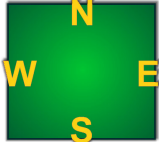
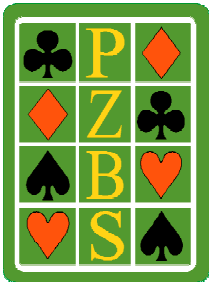
<p>♠ K543 ♥ 6 ♦ 9753 ♣ AQ96</p>		
---	---	---

Nasz System:

W	N	E	S
–	pas	1 ♥	pas
2 BA ¹	pas	3 ♠ ²	pas
4 ♥ ³	pas	pas ⁴	pas

¹ inwit do końcówki z czterokartowym fitem kierowym

² pytanie o singletona

³ brak singletona

⁴ przy braku krótkości w ręce partnera szanse na prawidłowego szlemika są minimalne

albo:

W	N	E	S
–	pas	1 ♥	pas
2 BA ¹	pas	4 ♣ ²	pas
4 ♦ ³	pas	4 ♥ ⁴	pas
4 ♠ ⁵	pas	5 ♦ ⁶	pas
5 ♥ ⁷	pas	pas ⁸	pas

¹ jak poprzednio

² splinter

³ cue-bid

⁴ ręka E nie jest dostatecznie silna, aby – przy braku cue-bidu pikowego – samodzielnie wyjść z licytacją powyżej szczebla dogranej

⁵ karta W jest minimalna co do siły, partnerowi może jednak chodzić przede wszystkim o stopera pikowego

⁶ cue-bid, w treflach tylko singiel, a nie renons

⁷ tym razem W nie ma już absolutnie nic do dodania

⁸ E może spodziewać się, iż los szlemika zależeć będzie od wyniku impasu pikowego; od czasu do czasu gra premiowa zostanie więc zapowiedziana

Wspólny Język:

W	N	E	S
–	pas	1 ♥ ¹	pas
2 BA ²	pas	4 ♣ ³	pas
4 ♦ ⁴	pas	4 ♥ ⁵	pas
4 ♠ ⁶	pas	5 ♦ ⁷	pas
5 ♥ ⁸	pas	pas	pas

¹ karta nie jest dostatecznie silna na otwarciu 1♣

² co najmniej inwit do dogranej z fitem w kolorze partnera; w strefie inwitu do końcówki układ karty nieokreślony, w strefie inwitu do szlemika – brak bocznego koloru nadającego się do pokazania

³ splinter – dalsze zapowiedzi i komentarze do nich (⁴ – ⁸) – jak w drugiej sekwencji według *Naszego Systemu*

Jak już wspomniałem, precyzyjna wymiana informacji umożliwi graczowi **E** rozpoznanie, że los kontraktu 6♥ zależy od wyniku impasu pikowego (w rzeczywistości potrzebny będzie również nie najgorszy podział atutów; szlemik jest zatem kontraktem o mniejszej niż 50% szansie realizacji), na większości stołów licytacja wygaśnie zatem na szczeblu pięciu (bądź nawet czterech). Niektóre pary **WE** na zapowiedzenie gry premiowej na pewno się wszakże zdecydują. Będzie to kontrakt nieco poniżej szans, niemniej jednak dzięki korzystnemu położeniu ♠K (oraz niezłóśliwemu rozkładowi kierów) zostanie bez trudu zrealizowany.

Minimaks teoretyczny: 6 ♥ (WE), 12 lew; **980 dla WE.**

Maksymalne liczby lew możliwe do wzięcia przy grze w poszczególne miana:

♣ – 7 (NS);

♦ – 11 (WE);

♥ – 12 (WE);

♠ – 8 (WE);

BA – 10 (WE).

Korespondencyjne Mistrzostwa Polski 2004

Turniej nr. V

PROKOM
SOFTWARE SA

10 maja 2004

Rozdanie 2; rozdawał E, po partii NS.

	♠ Q103										
	♥ K104										
	♦ AQ95										
	♣ Q93										
♠ AJ75	<table border="1" style="border-collapse: collapse; width: 60px; height: 60px; margin: auto;"> <tr><td></td><td style="text-align: center;">N</td><td></td></tr> <tr><td style="text-align: center;">W</td><td style="background-color: #008000;"></td><td style="text-align: center;">E</td></tr> <tr><td></td><td style="text-align: center;">S</td><td></td></tr> </table>		N		W		E		S		♠ K942
	N										
W		E									
	S										
♥ AJ65		♥ Q									
♦ 8762		♦ KJ10									
♣ J		♣ AK654									
	♠ 86										
	♥ 98732										
	♦ 43										
	♣ 10872										

W	N	E	S
–	–	1 ♣	pas
1 ♥	pas	1 ♠	pas
3 ♠	pas	4 ♠	pas
pas	pas		

Zdecydowana większość par **WE** powinna wylicytować tu końcówkę pikową – będzie to więc kontrakt standardowy. Powiedzmy, że przeciwko 4♠ (**E**) nastąpi pierwszy wist w kiera (po ataku karowym zadanie rozgrywającego będzie jeszcze łatwiejsze). Gracz **E** powinien oprzeć rozgrywkę na wyrobieniu trefli, tzn. np. zabić pierwszą lewę ♥A, zgrać ♣A, przebić w dziadku blotkę treflową, ściągnąć ♠A, zagrać karo do waleta w ręce, zgrać ♠K, przebić na stole kolejnego trefla i kontynuować stamtąd karem. Da mu to jedenaście wziętek: pięć atutowych, ♣AK i fortę w tym kolorze, ♥A oraz dwa kara. A obrońcy dostaną tylko lewy na ♠D oraz ♦A. Oczywiście, do wzięcia lew jedenastu doprowadzi rozgrywającego jeszcze kilka innych dróg postępowania, ogólnie rzecz biorąc – rozkłady są bowiem dlań korzystne (np. spada trzeci ccK).

Minimaks teoretyczny: 5 ♠ (**WE**), 11 lew; **450 dla WE.**

Maksymalne liczby lew możliwe do wzięcia przy grze w poszczególne miana:

- ♣ – 9 (**WE**);
- ♦ – 10 (**WE**);
- ♥ – 8 (**WE**);
- ♠ – 11 (**WE**);
- BA – 9 (**WE**).

Korespondencyjne Mistrzostwa Polski 2004

Turniej nr. V

PROKOM
SOFTWARE SA

10 maja 2004

Rozdanie 3; rozdawał S, po partii WE.

♠ 87	♠ 532	♠ AQJ6
♥ J84	♥ Q972	♥ A63
♦ QJ43	♦ 9875	♦ AK2
♣ Q642	♣ 107	♣ J85
		♠ K1094
		♥ K105
		♦ 106
		♣ AK93

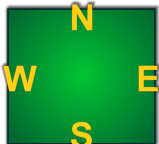

W	N	E	S
–	–	–	1 ♣
pas	1 ♦	ktr. ¹	rktr. ²
pas	1 ♥	1 BA ³	pas
3 BA	pas	pas	pas

¹ ręka E jest zbyt silna na wejście 1BA (15–18 PC)

² w pierwszym czytaniu ratunkowa: S nie chce grać 1♦ z kontrą

³ naturalne, 19–21 PC

Na większości stołów dojdzie do kontraktu 3BA (E), ma on też w zasadzie pokrycie bilansowe (25 PC). Ale po każdym wiście różnym od pikowego końcówka bezatutowa powinna zostać łatwo obłożona – rozgrywający weźmie tylko dwa piki, kiera, cztery kara oraz lewą treflową. Jeżeli licytacja przebiegnie tak, jak przedstawiono to wyżej, gracz S wyjdzie najprawdopodobniej ♥5 i zadanie obrońców będzie wyjątkowo łatwe (najczęściej wezmą oni wówczas dwa kiery, pika oraz dwa trefle).

Kontrakt firmowy będzie miał szansę na sukces wyłącznie po ataku pikowym. Rozgrywający weźmie wówczas pierwszą lewą ♠D w ręce, wyrobi sobie wziętkę treflową, zgra cztery kara, a w końcówce będzie w stanie wpuścić e-S-a treflem bądź kierem i wymusić odeń kolejne zagranie spod ♠K. Da mu to wymagane dziewięć lew: trzy piki, kiera, cztery kara oraz trefla. Po pierwszoręcznym otwarciu licytacji przez gracza S będzie to rozgrywka dosyć oczywista. Wystarczy, aby przeciwnik zdecydował się na pierwsze wyjście w piki...

Minimaks teoretyczny: 2BA (WE), 8 lew; **120 dla WE.**

Maksymalne liczby lew możliwe do wzięcia przy grze w poszczególne miana:

♣ – 8 (WE);

♦ – 7 (WE)

♥ – 6 (NS, WE!);

♠ – 6 (NS, WE!);

BA – 8 (WE).

Korespondencyjne Mistrzostwa Polski 2004

Turniej nr. V

PROKOM
SOFTWARE SA

10 maja 2004

Rozdanie 4; rozdawał W, obie po partii.

♠ 85
♥ J106543
♦ Q93
♣ A5

♠ K742
♥ AK82
♦ KJ6
♣ Q7

♠ AQ
♥ 97
♦ A10854
♣ J1064

♠ J10963
♥ Q
♦ 72
♣ K9832

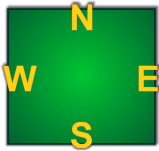

W	N	E	S
1 BA	pas	3 BA	pas
pas	pas		

Standardowa licytacja i także kontrakt końcowy. Przeciwno niemu obrońca N wyjdzie najprawdopodobniej w kiera, ale po każdym ataku rozgrywający powinien skompletować jednaście lew. Prawidłowe rozegranie tak skonfigurowanego koloru karowego to ściągnięcie króla a potem wyjdzie z ręki W waletem – pozwala ono na wyłapanie czwartej damy z dziewiątką w ręce N. Za takim rozwiązaniem kar przemawiają też względy komunikacyjne. Gracz W weźmie więc pięć kar, trzy piki oraz dwa kiery, a jedenastą wziętkę wyrobi sobie w treflach.

Minimaks teoretyczny: 5 BA (WE), 11 lew; **660 dla WE.**

Maksymalne liczby lew możliwe do wzięcia przy grze w poszczególne miana:

♣ – 9 (WE);

♦ – 11 (WE);

♥ – 8 (WE);

♠ – 8 (WE);

BA – 11 (WE).

Korespondencyjne Mistrzostwa Polski 2004

Turniej nr. V

PROKOM
SOFTWARE SA

10 maja 2004

Rozdanie 5; rozdawał N, po partii NS.

<p>♠ 2 ♥ AQ ♦ A87652 ♣ A1084</p>	<p>♠ 1074 ♥ K8 ♦ QJ109 ♣ KJ62</p> <div style="border: 1px solid black; padding: 5px; width: 60px; margin: 0 auto; text-align: center;"> <p>N W E S</p> </div>	<p>♠ QJ863 ♥ J109763 ♦ == ♣ 95</p> <p>♠ AK95 ♥ 542 ♦ K43 ♣ Q73</p>
--	--	--

W	N	E	S
–	pas	pas ¹	1 ♣
1 ♦	1 BA	2 ♥ ²	pas
pas	pas		

¹ ręka **E** zawiera tylko trzy miltony, więc mimo ofensywnego układu 6–5 odradzam drugoręczne otwarcie 2♦ (*dwukolorówka Wilkosza*) albo 2♥ (*dwukolorówka kiery i inny*); tym bardziej że kartę tę będzie można łatwo sprzedać w toku dalszej licytacji

² naturalne, nieforsujące, tym razem można odejść od zwyczajowej kolejności zgłaszania longerów (najpierw dłuższy, potem krótszy); chyba że para **WE** dysponuje wygodnym (i popularnym w niektórych kręgach) rozwiązaniem konwencyjnym:

W	N	E	S
–	pas	pas	1 ♣
1 ♦	1 BA	2 ♣ ¹ (!)	pas
2 ♥	pas	pas	pas

¹ kolory starsze (układ minimum 5–4)

Kontrakt 2♥ (**WE**) powinien zostać zrealizowany z nadróbką – rozgrywający ma bowiem do oddania jedynie ♥K oraz trzy piki (wystarczy w pierwszej rundzie tego koloru zagrać blotkę pik z ręki **W** do ósemki u **E**).

Tyle samo lew (dziewięć), tyle że w bez atu, może jednak wziąć w tym rozdaniu strona przeciwna. Nie przewiduję wielu wylicytowanych i zrealizowanych końcówek bezatutowych, niemniej **NS** mogą utrzymać się przy grze po następującej sekwencji:

W	N	E	S
–	pas	pas	1 ♣
1 ♦	1 BA	2 ♥	pas
pas	2 BA	pas	pas
pas			

I gracz **N** powinien wziąć dziewięć lew, najczęściej w postaci kiera, trzech kar, dwóch trefli oraz trzech pików (po wyimpasowaniu obrońcy **E** ♠D W).

Minimaks teoretyczny: 4 ♥ (WE) z kontrą, 9 lew; **100 dla NS.**

Maksymalne liczby lew możliwe do wzięcia przy grze w poszczególne miana:

♣ – 8 (N!);

♦ – 8 (NS);

♥ – 9 (WE);

♠ – 7 (NS);

BA – 9 (NS).

Korespondencyjne Mistrzostwa Polski 2004

Turniej nr. V

PROKOM
SOFTWARE SA

10 maja 2004

Rozdanie 6; rozdawał E, po partii WE.

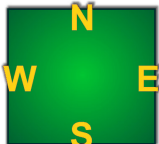
<p>♠ KQJ ♥ J8652 ♦ 7 ♣ J963</p>	<p>♠ 975 ♥ AQ9743 ♦ J62 ♣ A</p> 	<p>♠ A1032 ♥ ♦ ♦ Q1085 ♣ Q875</p>
	<p>♠ 864 ♥ 10 ♦ AK943 ♣ K1042</p>	

W	N	E	S
–	–	pas	pas
pas	1 ♥	ktr. ¹	rktr.
pas	pas	1 ♠	pas
pas	2 ♥	pas	pas
pas			

¹ kontra wywoławcza: akcja dosyć ryzykowna (w założeniach niekorzystnych!), ale w turnieju na maksy jak najbardziej dopuszczalna

W obawie przed (hipotetycznym) uzgodnieniem przez przeciwników pików (bądź któregoś z kolorów młodszych) N może zdecydować się na czwartoreczne otwarcie 2♥ (wzmocnione *slabe dwa*), które zakończy licytację. Tak czy owak, powinien to być kontrakt standardowy.

Jeżeli przeciwko 2♥ (N) obrońca E wyjdzie w pika (mało prawdopodobne) albo w karo (atak dosyć naturalny), kontrakt na pewno zostanie obłożony (co najmniej) bez jednej, rozgrywający odda bowiem trzy piki oraz trzy lewy atutowe (nawet gdy ściągnie ♥A z góry). Natomiast po pierwszym wiście w trefla N będzie miał szansę, aby zrobić swoje, dostanie się bowiem karem do stołu (konieczny impas damy z dziewiątką!) i na ♣K wyrzuci z ręki pika. Potem pozostanie mu już tylko zagrać górą (lub zupełnie dołem) kolor atutowy... Jak widać, nawet po korzystnym wiście zwycięska rozgrywka nie będzie ani łatwa, ani tym bardziej oczywista, należy więc liczyć się z tym, że w praktyce kontrakty 2♥ będą przegrywane bez jednej albo nawet bez dwóch.

Nie będzie też często osiągany teoretyczny minimaks rozdania, jakim jest kontrakt 2BA (NS), lew osiem, wymagałoby to bowiem rozgrywki absolutnie w widne karty, m.in. złapania singlowego ♥K z tyłu...

Minimaks teoretyczny: 2 BA (NS), 8 lew; 120 dla NS.

Maksymalne liczby lew możliwe do wzięcia przy grze w poszczególne miana:

- ♣ – 7 (WE);
- ♦ – 9 (NS);
- ♥ – 7 (NS);
- ♠ – 7 (NS);
- BA – 8 (NS).

Korespondencyjne Mistrzostwa Polski 2004

Turniej nr. V

PROKOM
SOFTWARE SA

10 maja 2004

Rozdanie 7; rozdawał S, obie po partii.

<p>♠ K ♥ K102 ♦ K532 ♣ KQ743</p>	<p>♠ AJ85 ♥ AJ76 ♦ 106 ♣ J86</p> <div style="text-align: center;"> </div>	<p>♠ Q10964 ♥ 953 ♦ AJ98 ♣ 9</p> <p>♠ 732 ♥ Q84 ♦ Q74 ♣ A1052</p>
--	---	---

Nasz System:

W	N	E	S
–	–	–	pas
1 ♣	pas	1 ♠	pas
1 BA ¹	pas	2 ♠ ²	pas
pas	pas		

¹ z singlowym starszym honorem w kolorze odpowiedzi partnera rebid jak najbardziej dopuszczalny

² zgłoszenie w tym momencie 2♦, wskazałoby układ 4♠–5⁺♦ (i siłę 7–9 PC)

Wspólny Język:

W	N	E	S
–	–	–	pas
1 ♦ ¹	pas	1 ♠	pas
2 ♣ ²	pas	2 ♦	pas
pas	pas		

¹ z układem 4♦–5♣ i siłą 11–14 PC otwarcie systemowe

² rebid ten wskazuje układ 5–4 w kolorach młodszych, nie precyzując jednak ich długości

W turnieju będą dominować rozgrywane przez stronę WE częściówki karowe bądź pikowe. W kara możliwe jest wzięcie lew dziewięciu (do oddania pik, dwa kiery i trefl), pod warunkiem wszakże wykonania w kolorze atutowym tzw. *impasu Czekańskiego* (rozpoczętego wyjściem z ręki E ♦W). Natomiast grając w piki, E powinien skompletować lew osiem, a oddać tylko dwa piki, trefla i dwa kiery (możliwe są – rzecz jasna – rozmaite warianty szczegółowe rozgrywki i obrony).

Minimaks teoretyczny: 2 ♠ (WE), 8 lew albo 3 ♦ (WE), 9 lew; **110 dla WE.**

Maksymalne liczby lew możliwe do wzięcia przy grze w poszczególne miana:

♣ – 7 (WE);

♦ – 9 (WE);

♥ – 7 (WE);

♠ – 8 (WE);

BA – 7 (WE).

Korespondencyjne Mistrzostwa Polski 2004

Turniej nr. V

PROKOM
SOFTWARE SA

10 maja 2004

Rozdanie 8; rozdawał W, obie przed partią.

<p>♠ AK652 ♥ A754 ♦ K ♣ J53</p>	<p>♠ J843 ♥ J ♦ 8642 ♣ KQ106</p>		<p>♠ Q7 ♥ Q9 ♦ QJ1053 ♣ A984</p>
---	--	--	--

	W	N	E	S
1	♠	pas	1 BA ¹	pas
2	♥	pas	2 BA ²	pas
3	3 BA	pas	pas	pas

¹ w Naszym Systemie półforsujące, we Wspólnym

Języku nieforsujące

² 10–11 PC bez fitów w kolorach partnera

Po przedstawionej wyżej licytacji obrońca S nie powinien wychodzić w kiery (statystycznie – jego partner ma w tym kolorze singletona), zaatakuj więc w któryś z kolorów młodszych. Po wiście karowym rozgrywający łatwo wyrobi sobie ten kolor i wygra kontrakt, biorąc trzy lewy pikowe, kierową, cztery karowe oraz treflową. Po ataku treflowym zadanie rozgrywającego będzie znacznie trudniejsze. Bez wątplenia pobije on ♣10 asem i zagra w karo. Król karo zostanie jednak przepuszczony, więc gracz E wróci do ręki ♠D i będzie kontynuował ♦D. Kiedy po wzięciu lewy na ♦A obrońca S powtórzy treflem, a jego partner utrzyma się ♣D i odwróci w kiera, rozgrywający wstawi z ręki ♥D, zabije ♥K asem, po czym zagra w piki, oddając graczowi N lewę na ♠W. I przeciwnik ten będzie mógł ściągnąć jeszcze tylko ♣K, po czym wyjdzie w karo albo blotkę treflową, dopuszczając rozgrywającego do dobrej ręki. Oczywiście, możliwe są też inne, interesujące warianty wistui i rozgrywki (w niektórych – aby N nie miał szansy na obronienie się przed pikową wpustką – rozgrywający powinien zadbać o zachowanie do końca ♠2 w dziadku!), kontrakt 3BA może jednak zawsze zostać zrealizowany. W praktyce nie będzie to jednak samograj, w protokole figurować będą więc też liczne zapisy za wpadki.

Minimaks teoretyczny: 3 BA (WE), 9 lew; **400 dla WE.**

Maksymalne liczby lew możliwe do wzięcia przy grze w poszczególne miana:

- ♣ – 9 (WE);
- ♦ – 9 (WE);
- ♥ – 7 (WE);
- ♠ – 9 (WE);
- BA – 9 (WE).

Korespondencyjne Mistrzostwa Polski 2004

Turniej nr. V

PROKOM
SOFTWARE SA

10 maja 2004

Rozdanie 9; rozdawał N, po partii WE.

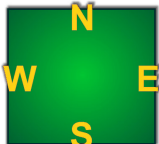
<p>♠ Q83 ♥ 106 ♦ Q432 ♣ 7542</p>	<p>♠ J62 ♥ Q8532 ♦ 75 ♣ J106</p> 	<p>♠ 97 ♥ AKJ97 ♦ 1096 ♣ AQ3</p>
<p>♠ AK1054 ♥ 4 ♦ AKJ8 ♣ K98</p>		

W	N	E	S
–	pas	1 ♥	ktr.
pas	1 ♠ ¹	pas	4 ♥ ²
pas	4 ♠ ³	pas	pas
pas			

¹ oczywiście o ukarnieniu kontry na 1♥ nie może być mowy, stąd odpowiedź 1♠ najniższym kolorem trzykartowym

² *splinter*, krótkość kierowa, w zasadzie co najmniej pięć pików, inwit szlemikowy

³ oczywisty negat

Przez chwilę graczowi S marzył się szlemik, już rozgrywka pikowej końcówki nie będzie jednak wcale prosta i nierzadko zakończy się wpadką. Przeciwno 4♠ (N) E zaatakuje ♥A, a w drugiej lewie wyjdzie – powiedzmy – w karo. Rozgrywający zabije tę lewę ♦A, ściągnie ♠A K oraz ♦K, po czym będzie musiał wyjść z dziadka ♦W (!). Tak – trafne rozwiązanie koloru karowego to warunek konieczny realizacji kontraktu. Gdy obrońca W położy na ♦W damę, N dokona przebitki w ręce ♠W i zagra stamtąd w trefla. Gracz E wskoczy wówczas ♣A i wyjdzie ♥K. Rozgrywający przebije na stole, ściągnie dobrą ♦8, a następnie zagra w pika – wpuszczając obrońcę W na damę atu i zmuszając go do wyjścia w trefla. W ten sposób ♣D w ręce E zostanie ostatecznie wyimpasowana.

Zrealizowanie końcówki pikowej będzie też możliwe w inny sposób – gdy po zabiciu drugiej lewy ♦A rozgrywający wyjdzie ze stołu blotką pik (!), a potem dostanie się do ręki ♠W i zagra stamtąd w trefla. Oczywiście, i w tym wypadku konieczne będzie zagranie w trzeciej rundzie kar waletem z ręki S.

Minimaks teoretyczny: 4 ♠ (NS), 10 lew; **420 dla NS.**

Maksymalne liczby lew możliwe do wzięcia przy grze w poszczególne miana:

♣ – 7 (NS);

♦ – 7 (E!);

♥ – 8 (N!);

♠ – 10 (NS);

BA – 6 (NS, WE!).

Korespondencyjne Mistrzostwa Polski 2004

Turniej nr. V

PROKOM
SOFTWARE SA

10 maja 2004

Rozdanie 10; rozdawał E, obie po partii.

<p>♠ 109 ♥ KQ876 ♦ 1076 ♣ KQ6</p>	<p>♠ A8753 ♥ 1042 ♦ 542 ♣ 103</p> <div style="border: 1px solid black; padding: 5px; width: 60px; margin: 0 auto; text-align: center;"> <p>N W E S</p> </div>	<p>♠ Q62 ♥ J ♦ AKJ83 ♣ 8754</p>
	<p>♠ KJ4 ♥ A953 ♦ Q9 ♣ AJ92</p>	

W	N	E	S
–	–	pas ¹	1 BA
pas	2 ♥ ²	pas	2 ♠
pas	pas	pas ³	

¹ raczej odradzam pierwszoręczne otwarcie 1♦

² transfer na piki

³ ożywienie licytacji odzywką 2BA (kolory młodsze) w popartyjnych założeniach należy uznać za akcję zbyt niebezpieczną

Na większości stołów ostatecznym kontraktem staną się więc 2♠ (S). Rozgrywający wyimpasuje damę atu, odda więc tylko dwa kiery, dwa kara i trefla, zrobi zatem swoje. Strona WE mogłaby wziąć osiem lew w kara (pod warunkiem nieoddania lewy na damę atu), gdyby więc udało jej się ustawić taki kontrakt i uniknąć kontry, obroniłaby opłacalnie częściówkę przeciwników. Taki rozwój wydarzeń może mieć jednak miejsce wyłącznie tam, gdzie gracz E zdecyduje się na (teoretycznie rzecz biorąc, niezbyt prawidłowe) pierwszoręczne otwarcie 1♦.

Minimaks teoretyczny: 2♠ (NS), 8 lew; **110 dla NS.**

Maksymalne liczby lew możliwe do wzięcia przy grze w poszczególne miana:

- ♣ – 7 (WE);
- ♦ – 8 (WE);
- ♥ – 7 (WE);
- ♠ – 8 (NS);
- BA – 7 (E!).

Korespondencyjne Mistrzostwa Polski 2004

Turniej nr. V

PROKOM
SOFTWARE SA

10 maja 2004

Rozdanie 11; rozdawał S, obie przed partią.

<p>♠ J54 ♥ 763 ♦ 96 ♣ Q9732</p>	<p>♠ AKQ82 ♥ J10 ♦ K542 ♣ A4</p> <div style="border: 1px solid black; padding: 5px; width: 60px; margin: 0 auto; text-align: center;"> <p style="color: yellow; font-weight: bold;">N</p> <p style="color: yellow; font-weight: bold;">W E</p> <p style="color: yellow; font-weight: bold;">S</p> </div>	<p>♠ 106 ♥ AKQ542 ♦ AJ3 ♣ J6</p> <p>♠ 973 ♥ 98 ♦ Q1087 ♣ K1085</p>
---	---	--

W	N	E	S
–	–	–	pas
pas	1 ♠	2 ♥	2 ♠ ¹
pas	4 ♠	pas	pas
pas			

¹ ręka graniczna, a więc podniesienie do 2♠ należy uznać za dyskusyjne

albo:

W	N	E	S
–	–	–	pas
pas	1 ♠	2 ♥	pas
pas	ktr.	3 ♥	3 ♠
pas	4 ♠	pas	pas
pas			

Przedstawiłem jedynie optymistyczne warianty rozwoju licytacji – na niejednym stole wygaśnie ona w pikowej częściówce. Prawie wszyscy grający w piki powinni jednak wziąć dziesięć lew – wystarczy, że zaimpasują ♦W (a impas ten jest jednostronny). Gracze N oddadzą wówczas tylko trzy lewy: dwie kierowe oraz karową – na asa.

Minimaks teoretyczny: 4 ♠ (NS), 10 lew; **420 dla NS.**

Maksymalne liczby lew możliwe do wzięcia przy grze w poszczególne miana:

- ♣ – 7 (NS);
- ♦ – 10 (NS);
- ♥ – 8 (WE);
- ♠ – 10 (NS);
- BA – 6 (NS, WE!).

Korespondencyjne Mistrzostwa Polski 2004

Turniej nr. V

PROKOM
SOFTWARE SA

10 maja 2004

Rozdanie 12; rozdawał W, po partii NS.

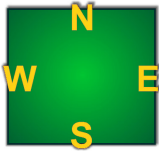
<p>♠ AJ73 ♥ K86 ♦ J62 ♣ 983</p>	<p>♠ 652 ♥ Q974 ♦ KQ ♣ AQJ10</p> 	<p>♠ K98 ♥ J1032 ♦ 1097 ♣ 765</p>
<p>♠ Q104 ♥ A5 ♦ A8543 ♣ K42</p>		

W	N	E	S
pas	1 ♣	pas	3 BA ¹
pas	pas	pas	

¹ słabość koloru karowego pozwala na bezpośrednie zgłoszenie 3BA

albo:

W	N	E	S
pas	1 ♣	pas	2 ♦ ¹
pas	2 ♥ ²	pas	2 BA
pas	3 BA	pas	pas
pas			

¹ 5+♦, fosing do dogranej

² cztery kiery

To również powinien być kontrakt standardowy. Jeśli gracz **W** odda przeciwko niemu naturalny wist blotką pik, obrońcy zdejmą cztery lewy w tym kolorze i rozgrywający zrobi tylko swoje. Po każdym innym ataku **S** (bądź **N** – jeśli to on zostanie rozgrywającym końcówki bezatutowej, np. wówczas gdy para **NS** gra otwarciem *słabe bez atu*) weźmie co najmniej lew dziesięć – cztery treflowe, pięć karowych oraz kierową.

Minimaks teoretyczny: 3 BA (NS), 9 lew; **600 dla NS.**

Maksymalne liczby lew możliwe do wzięcia przy grze w poszczególne miana:

♣ – 10 (NS);

♦ – 9 (NS);

♥ – 8 (NS);

♠ – 8 (NS);

BA – 9 (NS).

Korespondencyjne Mistrzostwa Polski 2004

Turniej nr. V

PROKOM
SOFTWARE SA

10 maja 2004

Rozdanie 13; rozdawał N, obie po partii.

<p>♠ 642 ♥ AQ1054 ♦ 104 ♣ J107</p>	<p>♠ 3 ♥ K9 ♦ KQ85 ♣ KQ9853</p> <table border="1" style="border-collapse: collapse; width: 60px; height: 60px; margin: 0 auto;"> <tr><td style="text-align: center;">N</td></tr> <tr><td style="text-align: center;">W E</td></tr> <tr><td style="text-align: center;">S</td></tr> </table>	N	W E	S	<p>♠ J109 ♥ 732 ♦ AJ32 ♣ 642</p>
N					
W E					
S					
<p>♠ AKQ875 ♥ J86 ♦ 976 ♣ A</p>					

Nasz System:

W	N	E	S
–	1 ♣	pas	2 ♠ ¹
pas	3 ♣	pas	3 ♠
pas	4 ♠	pas	pas
pas			

¹ ręka graniczna, być może nieco zbyt słaba na forsujące zniesienie 2♠

albo:

W	N	E	S
–	1 ♣	pas	2 ♠ ¹
pas	3 ♣	pas	4 ♠
pas	pas	pas	

¹ uwaga jak wyżej

albo:

W	N	E	S
–	1 ♣	pas	1 ♠
pas	2 ♣	pas	2 ♦ ¹
pas	3 ♣ ²	pas	4 ♠ ³
pas	pas	pas	

¹ pytanie

² naturalne, minimum otwarcia, brak trzech pików

³ układ 6331 i brak stoperów w obu kolorach czerwonych każą przedłożyć 4♠ ponad ewentualne 3BA

Wspólny Język:

W	N	E	S
–	2 ♣	pas	3 ♠ ¹
pas	3 BA	pas	4 ♠
pas	pas	pas	

¹ forsing, rzecz jasna

² uwagi jak poprzednio

albo:

W	N	E	S
–	2 ♣	pas	4 ♠ ¹
pas	pas	pas	

¹ skoro po rebidzie 3BA i tak jesteśmy zdecydowani przenieść na 4♠, może lepiej będzie zapowiedzieć ten

kontrakt od razu; z drugiej strony – jeżeli N ma fit pikowy, singla w jednym z kolorów czerwonych, a asa w drugim z nich (oraz dobre trefle), na NS może wychodzić szlemik

Do ewentualnego szlemika droga jest jednak daleka, należy więc przede wszystkim skupić się na wyborze właściwej końcówki. A są nią 4♠ (choć w praktyce wiele zależeć będzie od pierwszego wistu), możliwe do zrealizowania po każdym ataku (sześć lew pikowych, trzy trefle oraz ♥K bądź/i ♦K). A jedenastej lewy pozbawi rozgrywającego tylko i wyłącznie pierwszy wist karowy i przepuszczenie przez E zagranej ze stołu figury.

Jeśli natomiast chodzi o kontrakt bezatutowy, to najgroźniejszy okaże się dlań wist kierowy. Po każdym innym ataku rozgrywający będzie w stanie skompletować aż dziesięć lew, po kierowym – zdobędzie ich tylko osiem.

Minimaks teoretyczny: 4 ♠ (NS), 10 lew; **620 dla NS.**

Maksymalne liczby lew możliwe do wzięcia przy grze w poszczególne miana:

♣ – 11 (NS);

♦ – 10 (NS);

♥ – 8 (NS);

♠ – 10 (NS);

BA – 8 (NS).

Korespondencyjne Mistrzostwa Polski 2004

Turniej nr. V

PROKOM
SOFTWARE SA

10 maja 2004

Rozdanie 14; rozdawał E, obie przed partią.

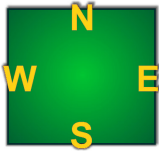
<p>♠ QJ9872 ♥ Q86 ♦ 1094 ♣ 9</p>	<p>♠ A4 ♥ J432 ♦ KJ5 ♣ AK76</p> 	<p>♠ 53 ♥ A1095 ♦ A763 ♣ 1084</p>
<p>♠ K106 ♥ K7 ♦ Q82 ♣ QJ532</p>		

W	N	E	S
–	–	pas	pas
2 ♠ ¹	ktr.	pas	3 BA
pas	pas	pas	

¹ słabe dwa; na trzeciej ręce przed partią otwarcie ze wszech miar wskazane

W	N	E	S
–	–	pas	pas
2 ♦ ¹	ktr. ²	pas	3 BA
pas	pas	pas	

¹ multi

² kontra wywoławcza do hipotetycznych pików otwierającego

Na zdecydowanej większości stołów dojdzie do kontraktu 3BA z ręki S. Tylko niezbyt realny wist blotką kierową pozbawi rozgrywającego lewy dziesiątej – w pierwszej lewie ♥8 zostanie przepuszczona do ♥K w ręce S, a potem – po dojściu ♦A – obrońcy ściągną jeszcze trzy kiery. Po każdym innym ataku rozgrywający będzie natomiast w stanie skompletować lew dziesięć – oprócz pięciu trefli, dwóch kar i dwóch pików zdobędzie też bowiem wziętkę na ♥K.

Minimaks teoretyczny: 3 BA (NS), 9 lew albo 5♣ (NS), 11 lew; **400 dla NS.**

Maksymalne liczby lew możliwe do wzięcia przy grze w poszczególne miana:

- ♣ – 11 (NS);
- ♦ – 8 (NS);
- ♥ – 8 (NS);
- ♠ – 6 (NS, WE!);
- BA – 9 (NS).**

Korespondencyjne Mistrzostwa Polski 2004

Turniej nr. V

PROKOM
SOFTWARE SA

10 maja 2004

Rozdanie 15; rozdawał S, po partii NS.

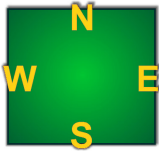
<p>♠ A6 ♥ 87 ♦ K108764 ♣ 987</p>	<p>♠ 9842 ♥ AK42 ♦ A5 ♣ AQ10</p> 	<p>♠ QJ5 ♥ J109 ♦ QJ9 ♣ J653</p>
<p>♠ K1073 ♥ Q653 ♦ 32 ♣ K42</p>		

W	N	E	S
–	–	–	pas
pas	1 ♣	pas	1 ♥
pas	2 BA ¹	pas	3 ♠ ²
pas	4 ♥ ³	pas	pas
pas			

¹ ręka zbyt urodziwa na otwarcie 1BA

² układ 4♥–4♠

³ N wybiera grę w kiery ze względu na siłę tego koloru (w porównaniu z pikami)

albo (*Nasz System*):

W	N	E	S
–	–	–	pas
pas	1 BA ¹	pas	2 ♣
pas	3 ♣ ²	pas	3 ♦/♥ ³
pas	3 ♥/♠ ⁴	pas	4 ♥/♠
pas	pas	pas	

¹ wielu posiadaczy tej ręki zdecyduje się jednak "po bożemu" otworzyć 1BA

² dwie starsze czwórki, maksimum otwarcia

³ *transfer* na kiery/piki (z pozycji S trudno jest określić, który z kolorów starszych powinien zostać wybrany na atu)

⁴ przyjęcie *transferu* partnera (N wskazał już maksimum otwarcia, nie musi więc teraz dodatkowo potwierdzać tego faktu skokiem na 4♥/♠)

Wspólny Język:

W	N	E	S
–	–	–	pas
pas	1 BA ¹	pas	2 ♣
pas	2 ♥ ²	pas	3 ♥ ³
pas	4 ♥ ⁴	pas	pas
pas			

¹ uwagi jak poprzednio

² cztery kiery, niewykluczone cztery piki

³ inwit do końcówki

⁴ oczywiste przyjęcie

Prawie wszystkie pary **NS** zagrają końcówkę w kolor starszy, najczęściej w kiery. Rozgrywka powinna być bezproblemowa – wystarczy rozwiązać prawidłowo kolor pikowy (tzn. w pierwszej rundzie tego koloru zagrać blotkę do dziesiątki). Tak postępując, rozgrywający odda tylko karo oraz dwie lewy pikowe.

Minimaks teoretyczny: 4 ♥ (NS), 10 lew albo 4♠ (NS), 10 lew; **620 dla NS.**

Maksymalne liczby lew możliwe do wzięcia przy grze w poszczególne miana:

♣ – 8 (NS);

♦ – 7 (WE);

♥ – 10 (NS);

♠ – 10 (NS);

BA – 8 (NS).

Korespondencyjne Mistrzostwa Polski 2004

Turniej nr. V

PROKOM
SOFTWARE SA

10 maja 2004

Rozdanie 16; rozdawał W, po partii WE.

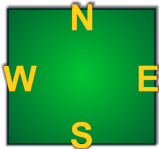
<p>♠ 83 ♥ 8 ♦ AKQ94 ♣ A10952</p>		<p>♠ Q109652 ♥ A42 ♦ 63 ♣ J6</p>
<p>♠ AJ ♥ KQ97 ♦ 10852 ♣ Q83</p>	<p>♠ K74 ♥ J10653 ♦ J7 ♣ K74</p>	

W	N	E	S
1 ♣	2 BA ¹	pas	3 ♣
pas	pas	pas	

¹ dwukolorówka 5⁺-5⁺ na młodszych

albo:

W	N	E	S
1 ♣	2 BA ¹	3 ♠ ²	pas
pas	pas		

¹ dwukolorówka na młodszych

² naturalne, nieforsujące – z przyzwoitym sześciokartem pikowym E może podjąć walkę, przeciwwskazaniem są jednak niekorzystne założenia

albo:

W	N	E	S
1 ♣	2 BA ¹	3 ♠ ²	pas
pas	ktr. ³	pas	4 ♣
pas	pas	pas	

^{1,2} jak poprzednio

³ nadwyżka siłowa

albo:

W	N	E	S
1 ♣	2 BA ¹	3 ♠ ²	pas
pas	ktr. ³	pas	pas ⁴ (!)
pas			

^{1, 2, 3} jak poprzednio

⁴ jest szansa na obłożenie 3♠, może nawet większa niż na wygranie 4♣, ponadto przeciwnicy są po partii, kusi więc zaaplikowanie im *pocątunku śmierci*

To prawdopodobne scenariusze rozwoju wydarzeń w tym częściówkowym rozdaniu. Strona NS łatwo weźmie dziewięć lew w trefle, 3♠ (WE) – być może z kontrą – zostaną już natomiast obłożone bez jednej (jeżeli rozgrywający nie pozwoli przeciwnikom na wzięcie przebitki kierowej, inaczej wpadnie bez dwóch).

Teoretycznym minimaksem rozdania jest kontrakt 2BA (S!), lew osiem, 2 BA (N!) położy natomiast pierwszy wist blotką kierową albo ♠D (!).

Minimaks teoretyczny: 2 BA (S!), 8 lew; 120 dla NS.

Maksymalne liczby lew możliwe do wzięcia przy grze w poszczególne miana:

♣ – 9 (NS);

♦ – 9 (S!);

♥ – 6 (NS, WE!);

♠ – 8 (WE);

BA – 8 (S!).

Korespondencyjne Mistrzostwa Polski 2004

Turniej nr. V

PROKOM
SOFTWARE SA

10 maja 2004

Rozdanie 17; rozdawał N, obie przed partią.

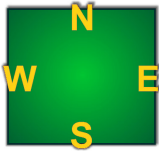
<p>♠ 3 ♥ 10732 ♦ KQ965 ♣ 832</p>		<p>♠ A982 ♥ QJ94 ♦ 842 ♣ K5</p>
<p>♠ Q10 ♥ K865 ♦ J3 ♣ QJ1074</p>	<p>♠ KJ7654 ♥ A ♦ A107 ♣ A96</p>	

W	N	E	S
–	pas	1 ♠	pas
1 BA ¹	pas	2 ♠ ²	pas
pas	pas		

¹ półforsujące

² ręka nieodpowiednia na skaczący rebid 3♠, przede wszystkim ze względu na niską jakość koloru pikowego

Wspólny Język:

W	N	E	S
–	pas	1 ♠	pas
pas	pas		

Nasz System:

W protokołach dominować będą niskie częściówki pikowe. Aby wziąć osiem lew, rozgrywający będzie mógł oddać tylko trzy lewy atutowe (oraz dwie treflowe). Osiągnie ten cel (w sposób najbardziej racjonalny), zagrywając w pierwszej rundzie pików blotką ze stołu do króla w ręce.

Strona WE ma też do wygrania dwie wyżej płatne częściówki: 2BA (do wzięcia pięć kar, trefl, kier i ♠K) oraz 4♦. Ten ostatni kontrakt – w zależności od poczynań obrony – może zostać zrealizowany poprzez wyrobienie pików albo grę na obustronne przebitki.

Minimaks teoretyczny: 4 ♦ (WE), 10 lew; **130 dla WE.**

Maksymalne liczby lew możliwe do wzięcia przy grze w poszczególne miana:

♣ – 7 (WE);

♦ – 10 (WE);

♥ – 7 (NS);

♠ – 8 (WE);

BA – 8 (WE).

Korespondencyjne Mistrzostwa Polski 2004

Turniej nr. V

PROKOM
SOFTWARE SA

10 maja 2004

Rozdanie 18; rozdawał E, po partii NS.

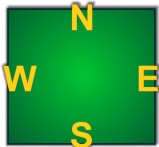
<p>♠ Q87 ♥ 108732 ♦ 43 ♣ 1086</p>	<p>♠ 962 ♥ 6 ♦ AKJ976 ♣ AK3</p> 	<p>♠ K5 ♥ AQJ54 ♦ == ♣ QJ9752</p>
<p>♠ AJ1043 ♥ K9 ♦ Q10852 ♣ 4</p>		

W	N	E	S
–	–	1 ♥	2 ♥ ¹
4 ♥ ²	4 ♠	5 ♥ ³	ktr. ⁴
pas	pas	pas	

¹ dwukolorówka piki z młodszym

² z założenia blokujące, alternatywą jest tylko pas (aby nie ułatwić licytacji przeciwnikom), zgłoszenie tylko 3♥ nie ma bowiem wielkiego sensu

³ w korzystnych założeniach decyzja o obronie jest oczywista

⁴ zniechęcająca do wyższej gry własnej

albo:

W	N	E	S
–	–	1 ♥	2 ♥ ¹
4 ♥ ²	4 ♠	5 ♦ ³ (!)	ktr.
5 ♥	pas ⁴	pas	ktr.
pas	pas	pas	

^{1,2} jak poprzednio

³ wskazanie wist na wypadek, gdyby przeciwnicy poszli w 5♠; wprawdzie W nie będzie wówczas na (pierwszym) wiście, ale...

⁴ pas forsujący

Kontrakt 5♥ (WE) z kontrą, bez dwóch, 300 dla NS – to teoretyczny minimaks tego interesującego rozdania; rozgrywający odda wówczas ♠A, ♣A K oraz treflową przebitkę albo lewą na króla atu. Będzie to wysoce opłacalna obrona popartyjnych końcówek przeciwników: 4♠ i 5♦. W licytacyjnej zawierusze może wszakże dojść łatwo i do tego, że NS przelicytują obronne 5♥ przeciwników *pięciora pikami*. Przeciwno temu ostatniemu kontraktowi – ustawionemu, jak pokazano w powyższych sekwencjach licytacyjnych, z ręki N –

gracz **E** zaatakuj A, po czym będzie kontynuował treflem (najlepiej 2, co powinno być czytelnym lawintalem karowym). Rozgrywający weźmie tę lewę A w ręce, po czym zaimpasuje piki waletem (gdyby zagrał kolor atutowy z góry, musiałby oddać w nim dwie lewy). Gracz **W** dojdzie wówczas do ręki D – aby obłożyć kontrakt 5 – będzie teraz musiał zagrać w karo, aby podać swojemu partnerowi przebitkę. Oczywiście, lawintalowe przesłanie przekazane przez 2 powinno być dla obrońcy **W** oczywiste, w znalezieniu skutecznej obrony pomogłoby mu bez wątpienia zalicytowanie przez partnera wistowych 5 (jak w ostatniej sekwencji). Patrząc jednak na problem z drugiej strony, takie 5 mogłoby też powstrzymać przeciwników przed zalicytowaniem 5, może więc jednak **E** powinien – po 4 e-N-a – zadowolić się zapowiedzeniem 5 i zdać się na inteligencję partnera?

Minimaks teoretyczny: 5 (WE) z kontrą, 9 lew; **300 dla NS.**

Maksymalne liczby lew możliwe do wzięcia przy grze w poszczególne miana:

– 9 (WE);

– 11 (NS);

– 9 (WE);

– 10 (NS);

BA – 10 (NS).

Korespondencyjne Mistrzostwa Polski 2004

Turniej nr. V

PROKOM
SOFTWARE SA

10 maja 2004

Rozdanie 19; rozdawał S, po partii WE.

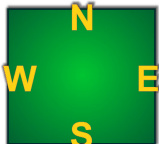
<p>♠ QJ4 ♥ 10874 ♦ A9 ♣ K1063</p>	<p>♠ 7 ♥ 96532 ♦ 8542 ♣ J72</p> 	<p>♠ 109862 ♥ KQ ♦ 107 ♣ AQ85</p>
	<p>♠ AK53 ♥ AJ ♦ KQJ63 ♣ 94</p>	

Nasz System:

W	N	E	S
–	–	–	1 ♦
pas	pas	1 ♠	1 BA ¹
2 ♠	3 ♦	pas	pas
pas			

¹ 18–20 PC w składzie zrównoważonym

Wspólny Język:

W	N	E	S
–	–	–	1 ♣ ¹
pas	1 ♦	1 ♠	1 BA ²
2 ♠	pas	pas	3 ♦ ³
pas	pas	pas	

¹ ręka graniczna, niektórzy gracze S zdecydowali się więc na otwarcie silnym treflem

² 18–21 PC w składzie zrównoważonym

³ partner ma krótkość pikową, można więc spodziewać się w jego ręce fitu karowego

Rzeczywiście, 3 ♦ – optymalny kontrakt strony NS i teoretyczny minimaks rozdania – zostaną łatwo zrealizowane, rozgrywający odda tylko lewą na asa atu oraz dwa trefle i kiera. Przeciwnicy nie będą już raczej dalej walczyć – wprawdzie łatwo wygraliby 2 ♠, ale kontrakt 3 ♠ z nieuniknioną kontrą kosztowałby ich już 200 za wpadkę bez jednej.

Minimaks teoretyczny: 3 ♦ (NS), 9 lew; **110 dla NS.**

Maksymalne liczby lew możliwe do wzięcia przy grze w poszczególne miana:

♣ – 8 (WE);

♦ – 9 (NS);

♥ – 7 (NS);

♠ – 8 (WE);

BA – 6 (NS, WE!).

Korespondencyjne Mistrzostwa Polski 2004

Turniej nr. V

PROKOM
SOFTWARE SA

10 maja 2004

Rozdanie 20; rozdawał W, obie po partii.

	♠ K763	
	♥ K863	
	♦ 542	
	♣ K3	
♠ J8		♠ Q94
♥ Q104		♥ A95
♦ 8763		♦ AQJ
♣ A742		♣ 10965
	♠ A1052	
	♥ J72	
	♦ K109	
	♣ QJ8	

W	N	E	S
pas	pas	1 ♣	pas
1 BA	pas	pas	pas

Strona NS najprawdopodobniej nie włączy się do walki, licytacja wygaśnie więc na szczeblu jednego. Rozgrywający kontrakt 1BA jest w stanie wyrobić sobie fortę treflową oraz dwa kara, wiele zależy jednak od pierwszego wistu, np. po ataku w piki na siedem lew gracza W złożą się trzy kara, dwa kiery, trefl oraz pik właśnie. W każdym razie kontrakt 1BA (WE) powinien zostać zrealizowany, i to jest w zasadzie wszystko, co można powiedzieć o tym nieciekawym rozdaniu.

Minimaks teoretyczny: 1 BA (WE), 7 lew; **90 dla WE.**

Maksymalne liczby lew możliwe do wzięcia przy grze w poszczególne miana:

♣ – 7 (WE);

♦ – 7 (WE);

♥ – 7 (NS);

♠ – 7 (NS);

BA – 7 (WE).

Korespondencyjne Mistrzostwa Polski 2004

Turniej nr. V

PROKOM
SOFTWARE SA

10 maja 2004

Rozdanie 21; rozdawał N, po partii NS.

	♠ Q92				
	♥ 765				
	♦ AJ1074				
	♣ Q3				
♠ A105	<table border="1" style="border-collapse: collapse; width: 60px; height: 60px; margin: auto;"> <tr><td style="text-align: center;">N</td></tr> <tr><td style="text-align: center;">W E</td></tr> <tr><td style="text-align: center;">S</td></tr> </table>	N	W E	S	♠ 74
N					
W E					
S					
♥ Q83		♥ K9			
♦ Q982		♦ K53			
♣ K98		♣ AJ10642			
	♠ KJ863				
	♥ AJ1042				
	♦ 6				
	♣ 75				

Nasz System:

W	N	E	S
–	pas	1 ♣	1 ♠
2 BA	pas	3 ♣	pas
pas	pas		

albo:

W	N	E	S
–	pas	1 ♣	2 ♦ ¹
2 BA	pas	3 ♣	pas
pas	pas		

¹ dwukolorówka Wilkosza

Wspólny Język:

W	N	E	S
–	pas	2 ♣	pas
2 BA ¹	pas	3 ♣ ²	pas
pas	pas		

¹ naturalne, nieforsujące

² wprowadzie E ma sześć trefli, ale też absolutne minimum otwarcia

Po precyzyjnym zbilansowaniu swoich rąk **WE** powinni zatrzymać się w częściówce treflowej. Przyniesie ona bezproblemowe dziewięć lew, a w widne kary gracz **E** może nawet wziąć ich dziesięć. Powiedzmy, że przeciwko kontaktowi 4♣ (**E**) obrońca **S** zawistuje w pika. Rozgrywający zabije w dziadku asem, ściągnie ♣A i ♣K po czym zagra ze stołu w karo, weźmie lewę ♦K w ręce, a następnie odejdzie pikiem. **N** utrzyma się ♠D i zagra w kiera. Rozgrywający doda z ręki ♥9 i wstawioną przez **S** dziesiątkę pobije damą w dziadku. Teraz **E** przebije w ręce pika i wyjdzie ♥K. Obrońca **S** weźmie tę lewę ♥A i zagra ♥W, ale rozgrywający nie przebije go, tylko wyrzuci z ręki karo. **S** będzie wówczas musiał kontynuować kierem bądź pikiem pod podwójny renons, a

wtedy gracz **E** dokona przebitki na stole, a z ręki pozbędzie się jej ostatniego kara. Kontrakt 4♣ (**W**) położy natomiast pierwszy wist kierowy, uniemożliwiający doprowadzenie do zwycięskiej dla strony **WE** wpustki w tym kolorze.

Uzasadniałem poprzednio wyższość częściówki treflowej nad bezatutową, gwooli absolutnej ścisłości muszę jednak dodać, że nawet kontrakt 3BA (**E**) zostanie obłożony (i to bez dwóch) wyłącznie po pierwszym wiście pikowym (teoretycznie jak najbardziej uzasadnionym). Natomiast po ataku kierowym (i każdym innym) końcówka bezatutowa grana przez **E** zostanie zrealizowana.

Minimaks teoretyczny: 4 ♣ (**E!**), 10 lew; **130 dla WE**.

Maksymalne liczby lew możliwe do wzięcia przy grze w poszczególne miana:

♣ – 10 (**E!**);

♦ – 7 (**WE**);

♥ – 8 (**NS**);

♠ – 8 (**NS**);

BA – 7 (**WE**).

Korespondencyjne Mistrzostwa Polski 2004

Turniej nr. V

PROKOM
SOFTWARE SA

10 maja 2004

Rozdanie 22; rozdawał E, po partii WE.

<p>♠ 8632 ♥ KQ ♦ 72 ♣ Q9763</p>	<p>♠ AKQJ4 ♥ J95 ♦ A3 ♣ KJ10</p>	<p>♠ 9 ♥ A10864 ♦ Q964 ♣ 854</p>
---	--	--

♠ 1075	♠ 9
♥ 732	♥ A10864
♦ KJ1085	♦ Q964
♣ A2	♣ 854

Nasz System:

W	N	E	S
–	–	pas	pas
pas	1 ♠	pas	2 ♠
pas	4 ♠ ¹	pas	pas
pas			

¹ z pozycji N trudno jest ocenić, że końcówka bezatutowa będzie w tym rozdaniu kontraktem lepszym niż 4♠; tym bardziej że w praktyce bardziej zależy to od konfiguracji rąk WE, a nie NS

Wspólny Język:

W	N	E	S
–	–	pas	pas
pas	1 ♣	pas	1 BA
pas	2 ♠	pas	3 ♠
pas	4 ♠	pas	pas
pas			

Najpopularniejszym kontraktem będą 4♠ (N). Teoretycznie rzecz biorąc, obrońcy mogą ograniczyć tę grę do dziesięciu lew, ale tylko po wiście blotką kierową – gdy W weźmie pierwszą lewę ♥K i odwróci ♥D (sygnalizując w ten sposób posiadanie w kierach dubletona), a jego partner przejmie ją asem i pośle kiera do przebitki. W rzeczywistości padnie jednak pierwszy wist w trefla albo w karo i rozgrywający dostanie szansę, aby wziąć lew jedenaście. W tym celu gracz N będzie jednak musiał np. przebić na stole trzecią rundę trefli, wyatutować, a potem zaimpasować ♦D (aby na ♦W pozbyć się z ręki jednego kiera) albo – w szczególności po pierwszym wiście treflowym – wyrzucić na trefla kiera ze stołu, a potem przebić tam trzeciego kiera ręki.

Przy aktualnych rozkładach optymalnym kontraktem strony NS są jednak 3BA. Przeciwnicy mogą wówczas zdjąć tylko dwa kiery, a rozgrywający, trafnie impasując ♦D i ♣D – weźmie lew jedenaście. Na ogół impas treflowy będzie nawet można zastąpić przymusem – jeżeli przeciwko 3BA (N) E zawistuje blotką kier, a jego

partner ściągnie mariasza w tym kolorze i odwróci np. w pika, odegranie przez rozgrywającego pięciu pików oraz ♣A K ustawi obrońcę E w kierowo-karowym przymusie. Oczywiście, w końcu nadal będzie musiał zostać wykonany impas damy karowej.

Minimaks teoretyczny: 5 BA (NS), 11 lew; **460 dla NS.**

Maksymalne liczby lew możliwe do wzięcia przy grze w poszczególne miana:

♣ – 9 (NS);

♦ – 9 (NS);

♥ – 8 (NS);

♠ – 10 (NS);

BA – 11 (NS).

Korespondencyjne Mistrzostwa Polski 2004

Turniej nr. V

PROKOM
SOFTWARE SA

10 maja 2004

Rozdanie 23; rozdawał S, obie po partii.

	♠ A763 ♥ J95 ♦ AQ93 ♣ 108										
♠ K94 ♥ Q2 ♦ J762 ♣ Q943	<table border="1" style="border-collapse: collapse; width: 40px; height: 40px; margin: auto;"> <tr><td></td><td style="text-align: center;">N</td><td></td></tr> <tr><td style="text-align: center;">W</td><td style="background-color: #008000;"></td><td style="text-align: center;">E</td></tr> <tr><td></td><td style="text-align: center;">S</td><td></td></tr> </table>		N		W		E		S		♠ Q52 ♥ A10764 ♦ K85 ♣ 76
	N										
W		E									
	S										
	♠ J108 ♥ K83 ♦ 104 ♣ AKJ52										

W	N	E	S
–	–	–	1 ♣
pas	1 ♠	pas	1 BA
pas	2 BA	pas	pas
pas			

Bilansowy kontrakt 2BA (S) zostałby położony jedynie po dosyć abstrakcyjnym pierwszym wiście ♥D – obrońcy wzięliby wówczas ♦K, ♣D oraz cztery lewy kierowe. Po każdym innym ataku rozgrywający zrobi natomiast (co najmniej) swoje. Znacznie łatwiej byłoby położyć 2BA grane z ręki N – wystarczyłoby wówczas, aby E oddał naturalny wist błotką kierową.

Strona NS może też zrealizować – mniej lub bardziej w widne karty – kontrakt 2♠, na siedmiu atutach. I to jest właśnie teoretyczny minimaks tego rozdania.

Minimaks teoretyczny: 2 ♠ (NS), 8 lew; 110 dla NS.

Maksymalne liczby lew możliwe do wzięcia przy grze w poszczególne miana:

♣ – 8 (NS);

♦ – 7 (NS);

♥ – 7 (NS);

♠ – 8 (NS);

BA – 7 (NS).

Korespondencyjne Mistrzostwa Polski 2004

Turniej nr. V

PROKOM
SOFTWARE SA

10 maja 2004

Rozdanie 24; rozdawał W, obie przed partią.

♠ KJ
♥ J1083
♦ 109
♣ AQ543

♠ AQ65432
♥ 95
♦ ==
♣ K1082

	N	
W		E
	S	

♠ 97
♥ KQ742
♦ AQJ85
♣ 9

♠ 108
♥ A6
♦ K76432
♣ J76

W	N	E	S
4♠	pas	pas	pas

W dobie brydża totalnego większość graczy W zdecyduje się na otwarcie 4♠, mimo że jest ono dosyć dalekie od klasycznych wzorów (stosunkowo słabe, a przede wszystkim niepodwiązane piki). W założeniach przedpartyjnych ręka W na pewno ma zbyt duży potencjał ofensywny na zapór 3♠, a po otwarciu 1♠ – na które postawią niektórzy jej posiadacze – i tak wcześniej czy później dojdzie do kontraktu 4♠.

Niestety, będzie to już da strony WE pułap zbyt wysoki i zazwyczaj kontrakt zakończy się wpadką bez dwóch. Wprawdzie w widne karty rozgrywający kontrakt pikowy gracz W może wziąć lew dziewięć, w zakryte będzie to jednak raczej niewykonalne, a wiedząca do osiągnięcia celu rozgrywka jest zbyt abstrakcyjna, aby warto było ją tutaj zaprezentować.

Minimaks teoretyczny: 3♠ (W!), 9 lew; 140 dla WE.

Maksymalne liczby lew możliwe do wzięcia przy grze w poszczególne miana:

♣ – 8 (NS);

♦ – 7 (NS);

♥ – 8 (W!);

♠ – 9 (W!);

BA – 7 (WE).

Korespondencyjne Mistrzostwa Polski 2004

Turniej nr. V

PROKOM
SOFTWARE SA

10 maja 2004

Rozdanie 25: rozdawał N, po partii WE.

♠ Q53	♠ AJ10942	♠ K86
♥ J6	♥ 103	♥ AQ94
♦ K1075	♦ AQJ	♦ 62
♣ A842	♣ K10	♣ J765

♠ 7	♠ K8752
♥ K8752	♥ 9843
♦ 9843	♦ Q93
♣ Q93	

	N		
W		E	
	S		

Nasz System:

W	N	E	S
–	1 ♠	pas	1 BA
pas	2 ♠	pas	pas
pas ¹			

¹ ręka o wiele za słaba na wznowienie licytacji na pozycji *re-open* (odzywką 2BA, wskazującą możliwość gry w oba kolory młodsze)

Wspólny Język:

W	N	E	S
–	1 ♠	pas	pas
1 BA ¹	2 ♠	pas	pas
pas ¹			

¹ na pozycji *re-open* 10–14 (11–15) PC

Nawet jeśli obrońcy nie pomogą mu na pierwszym wiście, rozgrywający kontrakt pikowy powinien skompletować dziewięć lew. Załóżmy dosyć abstrakcyjny, ale dający obronie największe szanse wist ♥A, a następnie blotką kierową. Rozgrywający weźmie drugą lewę ♥K w dziadku, a w kolejnej będzie musiał koniecznie wykonać impas karowy. Potem gracz N wyjdzie z ręki ♣K (możliwe są też inne, zwycięskie dlań kontynuacje). Obrońca W będzie musiał przepuścić tę figurę (inaczej rozgrywający dostanie się na stół ♣D i zaimpasuje drugi raz kara, odda więc tylko ♥A, ♣A oraz dwie lewy atutowe). W następnej lewie N puści więc wkoło ♣10. W pobije ją ♣A i odejdzie blotką pikową. Rozgrywający wstawi z ręki ♠W, a gracz E zdobędzie lewę ♠K i zagra ♥D. N przebije ją jednak w ręce, ściągnie ♠A i odejdzie pikiem, wpuszczając W na damę atu. I ten stanie wówczas przed koniecznością zagrania w trefle albo w kara, w tym drugim wypadku umożliwiając przeciwnikowi powtórne zaimpasowanie króla karo.

Minimaks teoretyczny: 3 ♠ (NS), 9 lew; 140 dla NS.

Maksymalne liczby lew możliwe do wzięcia przy grze w poszczególne miana:

♣ – 6 (NS, WE!);

♦ – 9 (NS);

♥ – 8 (NS);

♠ – 9 (NS);

BA – 7 (NS).

Korespondencyjne Mistrzostwa Polski 2004

Turniej nr. V

PROKOM
SOFTWARE SA

10 maja 2004

Rozdanie 26; rozdawał E, obie po partii.

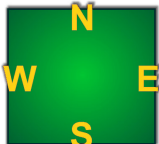
<p>♠ AQ95 ♥ 6 ♦ AJ104 ♣ J532</p>	<p>♠ 762 ♥ AKJ8 ♦ KQ7 ♣ 1086</p> 	<p>♠ KJ10 ♥ 10743 ♦ 852 ♣ AQ4</p>
	<p>♠ 843 ♥ Q952 ♦ 963 ♣ K97</p>	

W	N	E	S
–	–	pas	pas
1 ♦	pas ¹	1 ♥	pas
1 ♠	pas	1 BA	pas
2 ♣ ²	pas	2 ♠	pas
pas	pas		

¹ niektórym graczom N przejdzie w tym momencie przez myśl wywoławcza kontra, stanowczo odradzam jednak tę zapowiedź z minimalnymi wartościami honorowymi (w tym mariaszem karowym) i układem 4333; już wyżej należy ocenić ewentualne wejście 1♥ – z silną czwórką

² W może spasować na 1BA, jego ręka dużo bardziej nadaje się jednak do gry w kolor, stąd zapowiedź 2tt, mocno sugerująca układ 4–1–4–4 (ewentualnie 4–0–5–4)

W opisany wyżej sposób strona WE dojdzie do optymalnej częściówki pikowej. Grając w bez atu, W mógłby zostać łatwo ograniczony do lew siedmiu (obrońcy zdjąłby cztery kiery, po czym S wyszedłby w karo), podczas gdy grając w piki, powinien on skompletować aż dziewięć wziętek. Przeciwno 2♠ (W) obrońca N na pewno zaatakuje dwa razy w kiery. Rozgrywający przebiję drugiego z nich, zaimpasuje trefle i odda lewą na króla w tym kolorze, potem będzie natomiast w stanie przebić w ręce jeszcze dwa kiery, czyli wykończyć zaproponowaną mu przez obrońców rozgrywkę na odwróconą rękę. W ten sposób W skompletuje aż sześć lew atutowych (trzy na stole i trzy przebitki kierowe w ręce), dwie treflowe oraz karową. Oczywiście, możliwe są też inne warianty postępowania tak obrońców, jak i rozgrywającego, każdy z nich powinien się jednak zakończyć wzięciem przez tego ostatniego lew dziewięciu.

Minimaks teoretyczny: 3 ♠ (WE), 9 lew; 140 dla WE.

Maksymalne liczby lew możliwe do wzięcia przy grze w poszczególne miana:

♣ – 9 (WE);

♦ – 9 (W!);

♥ – 7 (NS);

♠ – 9 (WE);

BA – 7 (WE).

Korespondencyjne Mistrzostwa Polski 2004

Turniej nr. V

PROKOM
SOFTWARE SA

10 maja 2004

Rozdanie 27; rozdawał S, obie przed partią.

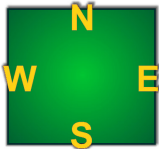
<p>♠ Q ♥ AQJ1086 ♦ AJ5 ♣ 1073</p>	<p>♠ J4 ♥ 95 ♦ K10964 ♣ A982</p> 	<p>♠ K1098753 ♥ 74 ♦ Q ♣ J65</p>
	<p>♠ A62 ♥ K32 ♦ 8732 ♣ KQ4</p>	

W	N	E	S
–	–	–	1 ♣
1 ♥	ktr. ¹	1 ♠	2 ♦ ²
2 ♥	pas	2 ♠ ³	pas
pas	pas		

¹ *kontra negatywna* – według najpopularniejszego w Polsce wariantu wyklucza cztery piki, a więc wskazuje kolory młodsze

² do hipotetycznych kar partnera, nie wymagają więc żadnej nadwyżki honorowej

³ wprawdzie partner wskazał sześć kierów, ręka E będzie jednak dużo więcej warta przy grze w piki

Grając w piki, E skompletuje aż dziewięć lew, odda bowiem tylko trzy trefle oraz asa atu, podczas gdy przy grze w kiery jego partner musiałby ponadto oddać wziętkę na króla atu. Potwierdza to znaną od zarania brydża zasadę: *Przy dużej dysproporcji siły pomiędzy rękami należy dążyć do gry w kolor longera ręki słabszej!* (Oczywiście wówczas, gdy przedkładamy grę w kolor ponad grę w bez atu).

Teoretycznie rzecz biorąc, strona NS może opłacalnie obronić pikową częściówkę przeciwników, zapowiadając kontrakt 4♦ (z kontrą bez jednej, za 100). Powiedzmy, że przeciwko takiej grze obrońca W zaatakuje singlową ♠D. Rozgrywający weźmie lewę ♠A w ręce, zagra blotkę karo do króla w dziadku, a następnie ściągnie cztery trefle, wyrzucając z ręki kiera albo pika, i wpuści obrońcę W atutem. Ten odegra wówczas dwa kara, ale następnie będzie musiał wyrobić przeciwnikowi dziewiątą, decydującą o opłacalności obrony, wziętkę na ♥K.

Minimaks teoretyczny: 4♦ (NS) z kontrą, 9 lew; **100 dla WE.**

Maksymalne liczby lew możliwe do wzięcia przy grze w poszczególne miana:

- ♣ – 7 (NS);
- ♦ – 9 (NS);
- ♥ – 8 (WE);
- ♠ – 9 (WE);
- BA – 7 (NS).

Korespondencyjne Mistrzostwa Polski 2004

Turniej nr. V

PROKOM
SOFTWARE SA

10 maja 2004

Rozdanie 28; rozdawał W, po partii NS.

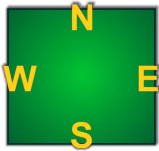
<p>♠ AJ ♥ AK1064 ♦ 932 ♣ Q92</p>	<p>♠ 108752 ♥ 95 ♦ K7 ♣ 8754</p> 	<p>♠ Q3 ♥ QJ87 ♦ Q1064 ♣ KJ3</p>
<p>♠ K964 ♥ 32 ♦ AJ85 ♣ A106</p>		

Nasz System:

W	N	E	S
1 ♥	pas	1 BA ¹	pas
2 ♣ ²	pas	3 ♥ ³	pas
3 BA ⁴	pas	pas	pas

¹ półforsujące

² naturalne albo nadwyżka w składzie zrównoważonym

³ 10–11 PC z fitem kierowym, w składzie zrównoważonym; w zasadzie fit powinien być tylko trzykartowy,

jest to jednak najbliższy prawdy opis ręki E

⁴ bardzo silna sugestia kontraktu końcowego

albo:

W	N	E	S
1 ♥	pas	2 ♣ ¹	pas
2 ♥	pas	3 ♥ ²	pas
3 BA ³	pas	pas	pas

¹ jeżeli odpowiedź 1BA nie zawiera wykorzystanego wyżej wariantu (10–11 PC z fitem kierowym, w składzie zrównoważonym)

² inwit

³ skład zrównoważony, propozycja kontraktu

Wspólny Język:

W	N	E	S
1 ♥	pas	2 BA ¹	pas
4 ♥	pas	pas	pas

¹ co najmniej inwit do dogranej z fitem w kolorze partnera; patrz też jedno z poprzednich rozdań

Niestety, po takim początku nie ma w zasadzie możliwości zagrania 3BA. Jedyne wyjątek to:

W	N	E	S
1 ♥	pas	2 BA ¹	pas
3 ♥	pas	3 BA	pas
pas	pas		

¹ jak poprzednie

² minimum otwarcia w nieciekawym składzie – *sign-off*, jeśli partner tylko inwitował dograną

Jeżeli **W** uzna swą rękę za *minimum otwarcia w nieciekawym składzie*, a **E** mimo wszystko zaproponuje 3BA...

Myślę jednak, że w tym niełatwym rozdaniu większość par **WE** wylicytuje i przegra końcówkę kierową, obrońcy wezmą bowiem wówczas ♣A oraz trzy lewy karowe. Te duety, które będą dysponować odpowiednim aparatem licytacyjnym, mogą jednak – po precyzyjnym rozpoznaniu posiadanych wartości – dojść do wykładanych 3BA (do wzięcia: pięć kierów, dwa piki oraz dwa trefle). Uważam, że świadome przedłożenie w tym rozdaniu kontaktu 3BA ponad dziewięćatutową końcówkę kierową będzie bardzo dobrze świadczyć zarówno o używanym systemie, jak i kulturze licytacyjnej pary.

Minimaks teoretyczny: 3 BA (WE), 9 lew; **400 dla WE.**

Maksymalne liczby lew możliwe do wzięcia przy grze w poszczególne miana:

♣ – 6 (WE);

♦ – 8 (WE);

♥ – 9 (WE);

♠ – 7 (NS);

BA – 9 (WE).

Korespondencyjne Mistrzostwa Polski 2004

Turniej nr. V

PROKOM
SOFTWARE SA

10 maja 2004

Rozdanie 29; rozdawał N, obie po partii.

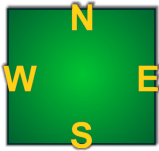
<p>♠ J952 ♥ AQ105 ♦ K5 ♣ 984</p>	<p>♠ 107 ♥ 986 ♦ Q73 ♣ AKQJ6</p> 	<p>♠ K6 ♥ K3 ♦ A842 ♣ 107532</p>
<p>♠ AQ843 ♥ J742 ♦ J1096 ♣ ==</p>		

W	N	E	S
–	1 ♣	pas	1 ♠
pas	1 BA	pas	2 ♥ ¹
pas	2 ♠	pas	pas
pas			

¹ 5♠-4♥, nieforsujące (z silniejszą ręką w tym samym składzie S zadałby pytanie 2♣)

Zadziwiające rozdanie – wprawdzie po pierwszym wiście treflowym normalny (pod względem poprawności licytacji) kontrakt 2♠ (S) zostanie zrealizowany (pod warunkiem że na treflowe figury rozgrywający pozbędzie się z ręki czterech kierów), ale po każdym innym ataku obrońcy będą w stanie obłożyć go aż bez trzech. Jeszcze bardziej paradoksalny jest fakt, że teoretycznym minimaksem tego rozdania jest kontrakt 2♠, lew osiem, tyle że rozgrywany przez E!! Tak, na sześciu atutach! Rozgrywający weźmie bowiem wówczas dwie lewy karowe, karową przebitkę w ręce W, trzy górne kiery, kierową przebitkę – w razie potrzeby królem atu – w ręce E, a ponadto zdobędzie jeszcze (ósmą już) wziętkę na ♠W. Dziwny jest ten brydż!

Minimaks teoretyczny: 2 ♠ (E!), 8 lew; 110 dla WE.

Maksymalne liczby lew możliwe do wzięcia przy grze w poszczególne miana:

- ♣ – 8 (E!);
- ♦ – 7 (E!);
- ♥ – 7 (WE);
- ♠ – 8 (E!);
- BA – 7 (WE).

Korespondencyjne Mistrzostwa Polski 2004

Turniej nr. V

PROKOM
SOFTWARE SA

10 maja 2004

Rozdanie 30; rozdawał E, obie przed partią.

<p>♠ 53 ♥ AQ874 ♦ 10832 ♣ J9</p>	<p>♠ AK87 ♥ KJ ♦ 97654 ♣ K5</p> <div style="border: 1px solid black; padding: 5px; width: 60px; margin: 10px auto;"> <p style="text-align: center; margin: 0;">N</p> <p style="text-align: center; margin: 0;">W E</p> <p style="text-align: center; margin: 0;">S</p> </div>	<p>♠ Q109642 ♥ 93 ♦ KQ ♣ 842</p>
<p>♠ J ♥ 10652 ♦ AJ ♣ AQ10763</p>		

W	N	E	S
–	–	2 ♠ ¹	3 ♣
pas	3 BA	pas	pas
pas			

¹ *stabe dwa*; otwarcie niezbyt modelowe, ale przed partią dopuszczalne albo:

W	N	E	S
–	–	2 ♦ ¹	3 ♣
pas	3 BA	pas	pas
pas			

¹ *multi*; uwagi jak wyżej

Rozgrywający łatwo weźmie dziesięć lew: sześć treflowych, dwie pikowe, karową oraz kierową, a po nieopatrzonym ataku pikiem różnym od damy – zdobędzie aż jedenaście wziętek.

Na NS jest też możliwa do zrealizowania, przynajmniej w widne karty, końcówka treflowa. Jeżeli obrońcy nie połączą atutów, rozgrywający przebiję w dziadku (czyli w ręce N) kiera królem atu (powtarzam: przynajmniej w widne karty!). A po ataku w trefla S będzie musiał wziąć pierwszą lewę asem bądź damą atu w ręce, a następnie zagrać ♦A i karo. Wykorzystane w odpowiedniej kolejności trzy dojścia do stołu (♣K, kierem i ♠A) wystarczą do wyrobienia i odegrania fortę karowej. Na nią właśnie oraz na ♠K rozgrywający pozbędzie się z ręki dwóch kierów (a weźmie sześć lew treflowych w ręce, dwa piki, kiera oraz asa i fortę karową).

Minimaks teoretyczny: 4 BA (NS), 10 lew; **430 dla NS.**

Maksymalne liczby lew możliwe do wzięcia przy grze w poszczególne miana:

♣ – 11 (NS);

♦ – 9 (NS);

♥ – 8 (NS);

♠ – 7 (NS);

BA – 10 (NS).

Korespondencyjne Mistrzostwa Polski 2004

Turniej nr. V

PROKOM
SOFTWARE SA

10 maja 2004

Rozdanie 31; rozdawał S, po partii NS.

<p>♠ 9753 ♥ 1074 ♦ 3 ♣ AQJ54</p>	<p>♠ AKQ2 ♥ QJ863 ♦ 104 ♣ 82</p>		<p>♠ 84 ♥ AK952 ♦ J86 ♣ K97</p>
	<p>♠ J106 ♥ == ♦ AKQ9752 ♣ 1063</p>		

W	N	E	S
–	–	–	1 ♦ ¹
pas	1 ♥	pas	2 ♦
pas	2 ♠ ²	pas	5 ♦ ³
pas	pas	pas	

¹ ręka nieodpowiednia na otwarcie 3BA ze względu na boczny renons, a więc ukierunkowanie ku grze w kolor (a nie w bez atu)

² trzeci kolor, a więc co najmniej quasi-naturalne; N nie zgłasza forsujących 2BA (tu: pytania o krótkość) ze względu na brak zatrzymania w czwartym kolorze – treflach

³ długie solidne kara, brak fitu kierowego oraz zatrzymania w treflach, których nie trzyma też partner)

Ostatnia zapowiedź e-S-a to nie tylko wybór dobrego kontraktu, to także dopełnienie precyzyjnego opisu jego ręki. Wprawdzie w turnieju na maksy jeszcze lepszym kontraktem są tu akurat 4♠ – na siedmiu atutach (rozgrywającemu go nie wolno jednak przebić trzeciej rundy trefli, tylko musi wówczas wyrzucić z ręki N kiera), niełatwo jest je jednak w sposób świadomy osiągnąć.

To samo tyczy egzotycznego minimaksa rozdanie, którym jest – w praktyce absolutnie niemożliwy do osiągnięcia, szczególnie po początkowej sekwencji strony NS – kontrakt 5♥ (E!), z kontra, bez trzech, za 500. Tak, uzyskanie takiego rezultatu jest jak najbardziej możliwe, oszczędzę jednak Państwu szczegółowej analizy tego przypadku.

Minimaks teoretyczny: 5♥ (E!) z kontra, 8 lew; 500 dla WE.

Maksymalne liczby lew możliwe do wzięcia przy grze w poszczególne miana:

- ♣ – 8 (E!);
- ♦ – 11 (NS);
- ♥ – 8 (E!);
- ♠ – 10 (NS);
- BA – 5 (NS).

Korespondencyjne Mistrzostwa Polski 2004

Turniej nr. V

PROKOM
SOFTWARE SA

10 maja 2004

Rozdanie 32; rozdawał W, po partii WE.

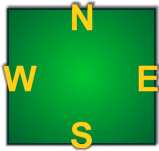
<p>♠ A75 ♥ 742 ♦ 103 ♣ AJ1063</p>		<p>♠ 64 ♥ QJ9 ♦ AKJ42 ♣ K42</p> <p>♠ KQJ9 ♥ A108653 ♦ 85 ♣ 7</p>
	<p>♠ 10832 ♥♦ ♦ Q976 ♣ Q985</p>	

W	N	E	S
pas	1 ♦	1 ♥	1 ♠
2 ♥	pas	pas	3 ♦
pas	pas	3 ♥	pas
pas	pas		

Będzie to – jak sądzę – dość typowy przebieg licytacji. Rozgrywający odda dwa kara i dwie lewy atutowe, zrobi więc swoje. Niejedna para **WE** przelicytuje jednak kartę do 4♥, które zostały zrealizowane, gdyby atuty dzieliły się 2–2.

Minimaks teoretyczny: 3 ♥ (**WE**); 9 lew; **140 dla WE**.

Maksymalne liczby lew możliwe do wzięcia przy grze w poszczególne miana:

- ♣ – 7 (**NS**);
- ♦ – 9 (**NS**);
- ♥ – 9 (**WE**);
- ♠ – 7 (**WE**);
- BA – 7 (**NS**).

Korespondencyjne Mistrzostwa Polski 2004

Turniej nr. V

PROKOM
SOFTWARE SA

10 maja 2004

Rozdanie 33; rozdawał N, obie przed partią.

♠ J9		
♥ AJ109		
♦ AJ532		
♣ KJ		
♠ A74		♠ KQ106
♥ K73		♥ 8642
♦ KQ108		♦ 9
♣ A96		♣ 8753
	♠ N	
	W	E
	♠ S	
♠ 8532		
♥ Q5		
♦ 764		
♣ Q1042		

W	N	E	S
–	1 ♦	pas	pas
ktr.	pas	1 ♠	pas
1 BA ¹	pas	pas	pas

¹ 15/16–18 PC (1 BA zgłoszone w poprzednim okrażeniu wskazałoby siłę 10/11–14/15 PC)

albo:

W	N	E	S
–	1 BA ¹	pas	pas
pas			

¹ karta na pewno niewarta wymaganych 15 PC, ale w dzisiejszych czasach można się spodziewać, że niektórzy gracze N w taki właśnie sposób rozpoczną z nią licytację

Na zakończenie tego niezbyt porywającego zestawu (proszę zwrócić uwagę, że nie było w nim ani jednego poprawnego szlemika, nie mówiąc już o szlemach, a nad końcówkami przeważały – często zupełnie bezbarwne – częściówki) kolejne rozdanie, które trudno określić jako emocjonujące czy choćby interesujące. Niemniej jest ono dosyć typowe – przynajmniej pod tym względem, że strona, która jako pierwsza zajmie w nim kontrakt 1BA, będzie go rozgrywać. Teoretycznie do wzięcia siedmiu lew uprawniona jest para **WE** (a ściślej mówiąc – zawodnik **W**), i tak pewnie będzie to rozdanie kończyć się w rzeczywistości, różnica pomiędzy zapisami 90 dla **WE** (za zrealizowanie kontraktu 1BA) a 50 dla **WE** (za obłożenie bez jednej kontraktu 1BA przeciwników) może jednak okazać się istotna. Tak czy owak, zbyt wielu wysokich zapisów (dla jednej czy drugiej strony) nie należy się tu raczej spodziewać...

Mam nadzieję, że w czerwcu rozkłady *Korespondencyjnych Mistrzostw Polski 2004* będą bardziej interesujące...

Minimaks teoretyczny: 1 BA (**W!**), 7 lew; **90 dla WE.**

Maksymalne liczby lew możliwe do wzięcia przy grze w poszczególne miana:

- ♣ – 7 (**W!**);
- ♦ – 7 (**NS**);
- ♥ – 7 (**S!**);
- ♠ – 7 (**WE**);
- BA – 7 (**W!**).